



\*B201507265\*

**nhn****Aan**

Gemeente Heerhugowaard  
Mevrouw E.B. Aarts  
Postbus 390  
1700 AJ HEERHUGOWAARD

Datum : 4 mei 2015  
Plaats : Alkmaar  
Ons kenmerk : 15NHN023/TP/cd  
Uw kenmerk : n.v.t.

Onderwerp : Algemene Vergadering van Aandeelhouders ONHN

Geachte mevrouw Aarts,

Conform toezegging ontvangt u bij deze brief de agenda met bijbehorende stukken voor de Algemene Vergadering van Aandeelhouders van het Ontwikkelingsbedrijf NHN die gehouden wordt op donderdag 11 juni a.s. van 11.00 – 13.00 uur.

De locatie is dit keer de Raadszaal van de gemeente Castricum aan het Raadhuisplein 1 in Castricum. De vergadering sluit aan op het REON Plus dat van 9.00 – 11.00 gepland staat op dezelfde locatie. Voor een broodje wordt gezorgd.

Graag tot ziens op 11 juni.

Met vriendelijke groet,  
NHN – Ontwikkelingsbedrijf Noord-Holland Noord N.V.

Drs. M. Pennink  
Directeur

Bijlagen

## Algemene Vergadering van Aandeelhouders Ontwikkelingsbedrijf Noord-Holland Noord N.V.

Datum : donderdag 11 juni 2015  
Tijd : 11.00 - 13.00 uur, inclusief lunch  
Locatie : Raadszaal van de gemeente Castricum

---

### AGENDA

1. Opening
2. Mededelingen
3. Goedkeuren verslag AVA 30 oktober 2014**(bijlage 1)**  
Besluit.
4. Jaarrekening ONHN 2014 incl. accountantsverklaring en accountantsverslag  
*(bijlagen 2 en 3)*  
Besluit.

Bijgevoegd is de Jaarrekening 2014, alsmede het accountantsverslag van Ernst & Young.

Vooruitlopend op de vaststelling van de jaarrekening door de Algemene Vergadering van Aandeelhouders is de winst (na belasting) over 2014 ad € 66.002 (geconsolideerd € 19.327) toegevoegd aan de overige reserves.

Conform artikel 19.6 van de statuten van Ontwikkelingsbedrijf Noord-Holland Noord N.V. wordt aan de Algemene Vergadering gevraagd om de jaarrekening vast te stellen.

5. **Decharge van de leden van de Directie**  
Besluit.

Conform artikel 19.7 van de statuten van Ontwikkelingsbedrijf Noord-Holland Noord N.V. wordt aan de Algemene Vergadering verzocht om volledige decharge te verlenen aan de Directie voor het gevoerde beleid over 2014.

6. **Decharge van de leden van de Raad van Commissarissen**  
Besluit.

Conform artikel 19.7 van de statuten van Ontwikkelingsbedrijf Noord-Holland Noord N.V. wordt aan de Algemene Vergadering verzocht om volledige decharge te verlenen aan de commissarissen voor het toezicht op het gevoerde beleid van de Directie over 2014.

## **7. Stand van zaken deelname gemeente Bergen**

### Ter informatie.

De gemeente Bergen heeft het Ontwikkelingsbedrijf in het najaar van 2014 laten weten met ingang van 1 januari 2015 financieel niet meer te zullen bijdragen, hetgeen ook in de Samenwerkingsovereenkomst Regionaal Economische Samenwerking in NHN, is opgenomen.

ONHN heeft daarop de gemeente Bergen gevraagd haar besluit te heroverwegen en Thijs Pennink de gelegenheid te bieden de Raad te informeren over de activiteiten van ONHN.

Op 13 januari jl. is door de overige aandeelhouders en het Economisch Forum een brief verzonden aan de gemeenteraad van Bergen, waarin de Raad wordt gevraagd het besluit van 2012 om de financiële bijdrage aan ONHN te beëindigen te heroverwegen en weer een bijdrage te leveren aan een effectieve regionale economische samenwerking.

Op 12 maart jl. heeft Thijs Pennink, directeur ONHN, een presentatie gegeven voor de gemeenteraad van Bergen waarin een beeld geschetst is van hetgeen ONHN als uitvoeringsorganisatie van de regio doet voor de economische ontwikkeling van de regio.

Ter vergadering ontvangt u een terugkoppeling van deze bijeenkomst.

## **8. Overzicht niet uit te voeren activiteiten Jaarplan ONHN 2015 (bijlage 4)**

### Besluit.

De gemeente Bergen heeft haar bijdrage met ingang van 2015 beëindigd. Daardoor is het totale bedrag aan subsidiegelden, inclusief de verdubbeling van de PNH, met zo'n € 120.000,- verminderd.

In verband hiermee is de medio vorig jaar ontstane vacature voor projectleider niet ingevuld. Daarnaast is er in de werkgroep RAJ (REON, AVA, Jaarplan) overlegd welke activiteiten uit het Jaarplan ONHN hierdoor geen doorgang kunnen hebben.

Bijgaand ontvangt u een overzicht van deze activiteiten.

Aan de aandeelhouders/opdrachtgevers van ONHN wordt gevraagd deze lijst vast te stellen.

## **9. Voortgang Jaar- en activiteitenplan ONHN 2015 (bijlage 5)**

### Ter informatie.

Bijgevoegd is de voortgangsrapportage Jaarplan ONHN 2015, het zogenaamde kleurenschema.

De voortgang van de activiteiten van ONHN wordt in de werkgroep RAJ (REON, AVA, Jaarplan) en in het REON besproken en gevolgd.

## **10. Afbouw vastgoed- en participatieactiviteiten ONHN**

Ter informatie.

In de Samenwerkingsovereenkomst Regionaal Economische Samenwerking in NHN, is in artikel 4 "Afbouw vastgoed- en participatieactiviteiten" opgenomen dat ONHN zijn vastgoed- en participatieactiviteiten op een verantwoorde wijze zal afbouwen. De Directie zal over de afbouw periodiek, doch ten minste eenmaal per jaar, verslag uitbrengen aan de Algemene Vergadering.

In het kader van de afbouw vastgoedactiviteiten kan gemeld worden dat de deelneming door NHN Vastgoed in WFO/ABC is beëindigd. Op 24 december 2014 is de opheffing van WFO/ABC B.V. bij de Kamer van Koophandel in het handelsregister ingeschreven.

## **11. Rondvraag en sluiting**

**Bijlage 1**

**Algemene Vergadering van Aandeelhouders**

**11 juni 2015**

## Concept verslag extra Algemene Vergadering van Aandeelhouders Ontwikkelingsbedrijf Noord-Holland Noord N.V.

Datum: 30 oktober 2014

*Aanwezig:*

Raad van Commissarissen: Drs. J. van der Starre RA, president-commissaris  
Mevrouw mr. G.J.A. Valkering, commissaris  
Dr. G. Valk, commissaris

Directie: Drs. M. Pennink, directeur

Aandeelhouders: zie presentielijst

*Afwezig:*

Aandeelhouders: zie presentielijst

Verslag: C.C. van Dijk-Wijnands, officemanager

### 1. Opening

5 De voorzitter opent de vergadering en heet de aanwezigen welkom. De voorzitter bedankt wethouder Dellelijn voor de gastvrijheid.

10 De gemeente Bergen heeft het Ontwikkelingsbedrijf laten weten met ingang van 1 januari 2015 financieel niet meer te zullen bijdragen. In verband daarmee krijgt wethouder mevrouw Rasch het woord, zij heeft tevens aangegeven de vergadering hierna te moeten verlaten.

15 Wethouder Rasch geeft aan dat de gemeente Bergen haar bijdrage per januari stopt, conform een eerder genomen raadsbesluit. Bij ONHN en andere betrokkenen leefde de hoop dat Bergen van gedachten zou veranderen. Echter, het College heeft besloten een verzoek tot herziening van dit besluit niet aan de Raad voor te leggen. Het College ziet de toegevoegde waarde van ONHN voor de gemeente Bergen niet, hoewel mevrouw Rasch deze toegevoegde waarde zelf wel ziet en er ook een positief ambtelijk advies ligt.

20 De voorzitter geeft aan dat er, naar aanleiding van een gesprek tussen hem en mevrouw Rasch, op 13 november a.s. een afspraak gepland staat waarbij gedeputeerde Van Run en de voorzitter in gesprek gaan met de Burgemeester om het College op andere gedachten te brengen.

25 Wethouder Tap respecteert het besluit, maar betreurt dit tegelijkertijd. De mogelijkheid om de subsidie te stoppen was er voor Bergen, maar wat doet Bergen met haar aandelen in ONHN? Wethouder Rasch antwoordt dat Bergen haar aandelen ter overname zou kunnen aanbieden, maar dat hierover nog niet gesproken is. Wethouder Tap verzoekt wethouder Rasch hierover duidelijkheid te geven, omdat het vreemd is dat Bergen wel aandeelhouder is, maar financieel niet bijdraagt.

30 Wethouder Klijnstra vraagt wat ONHN doet mocht zich er bijvoorbeeld een acquisitielead voordoen voor vestiging in de gemeente Bergen. De voorzitter antwoordt dat hier een moeilijke situatie ontstaat. In feite betalen de andere gemeenten de rekening, maar het uitsluiten van een gemeente is ook lastig. De heer Pennink geeft aan dat het antwoord op deze vraag door de aandeelhouders zelf beantwoord moet worden, immers zij zijn de opdrachtgevers voor de activiteiten van ONHN.

35

De vraag is wel een terechte vraag gezien het feit dat ONHN een regionale uitvoeringsorganisatie is, waardoor de gemeente Bergen per definitie wel meedoet en ONHN in een lastig parket terecht komt.

5 Commissaris mevrouw Valkering vraagt wethouder Rasch aan te geven wanneer er voor Bergen sprake is van toegevoegde waarde en op basis daarvan met een plan te komen.

10 Wethouder Rasch geeft aan dat hierover is nagedacht, hoe inzichtelijk gemaakt kan worden wat de toegevoegde waarde van ONHN is, die zij zelf, zoals gezegd wel ziet. Het is echter ingewikkeld om te berekenen en inzichtelijk te maken. Als ONHN zich in de regio bewijst is het voor haar al genoeg.

15 Wethouder Besseling stelt voor de Raad te vragen hoe zij op dit moment over ONHN denkt. Wethouder Rasch antwoordt dat het een bestaand Raadsbesluit is. Een mogelijkheid is wel als de Raad met meerderheid van stemmen besluit zich toch bij ONHN aan te sluiten.

De voorzitter geeft aan dat dit aan de orde zal komen in het geplande gesprek met de Burgemeester.

20 Wethouder mevrouw Huisman constateert dat het om een flinke financiële vermindering gaat en vraagt hoe ONHN denkt hiermee om te gaan. De voorzitter antwoordt dat ONHN minder activiteiten zal kunnen uitvoeren en daarnaast wordt een bestaande vacature voor projectleider niet ingevuld. De heer Pennink geeft aan dat in de begroting voor 2015 nog is  
25 uitgegaan van een bijdrage door Bergen. Het besluit tot het niet invullen van de vacature is genomen, maar over vermindering van activiteiten moet nog gesproken worden.

30 Wethouder Groot betreurt het besluit van Bergen bijzonder en kijkend naar de geplande activiteiten van ONHN voor volgend jaar, raken deze Bergen ook. Wethouder Groot roept op met name daarop in te spelen om partijen anders te laten denken dan men nu doet.

Gedeputeerde Van Run is blij met hetgeen de aandeelhouders zojuist onder woorden hebben gebracht en zal deze gevoelens zo duidelijk mogelijk overbrengen aan de Burgemeester. De boodschap is helder en het besluit heeft ook gevolgen voor de ondernemers in Bergen.

35 De voorzitter bedankt wethouder Rasch voor haar toelichting.

## 2. Project Off-grid testcenter

40 De voorzitter licht toe dat de RvC in haar vergaderingen een toelichting krijgt op de activiteiten van ONHN en dat deze presentaties daarvan een goed beeld schetsen en dat de materie bovendien heel interessant is.

45 Senior-projectleider de heer B.A.F. Borgers geeft een toelichting op het project Off-grid testcenter. De hand out van de presentatie is aan het verslag gehecht.

50 Noord-Hollandse bedrijven willen in de kop van Noord-Holland, bij voorkeur op de Afsluitdijk, een off grid test center bouwen. Dit zou een volledig zelfstandig werkend energiesysteem moeten zijn met eigen opwek en opslag, dat dus niet op het openbare stroomnet is aangesloten. Het centrum is bedoeld voor onderzoek en onderwijs, maar ook als uithangbord voor de expertise van de betrokken bedrijven. ONHN ondersteunt het consortium bij de realisatie van het project.

Naar aanleiding van de presentatie worden enkele vragen gesteld.

55 Wethouder Klijnstra vraagt zich af wat er gebeurt als het Waddenfonds de aanvraag niet toekent. De heer Borgers antwoordt daarop dat voor andere subsidieprogramma's aanvragen worden ingediend. Daarnaast constateert wethouder Klijnstra dat er met de inzet van ONHN lage kosten zijn gemoeid.

Wethouder Meskers wijst op Interreg, waarvoor een grote doelgroep geldt. De heer Pennink geeft aan dat er binnenkort een bijeenkomst is over Interreg en dat ONHN probeert projecten op de agenda te krijgen. Bovendien wordt gezocht naar samenwerkingspartners.

5 Wethouder Kos vraagt of er al een koppeling is met de minor Wind op Zee en KIM en of er al gesprekken staan gepland met vestigers in relatie tot windenergie op zee. De heer Borgers antwoordt dat dit zal gebeuren nadat de deal is gesloten. ONHN probeert ondertussen wel veel verbindingen te leggen, nu vooral gericht op het lectoraat energie van Inholland Alkmaar. Een voorbeeld is ook de getijdenenergie in de Waddenzee, waar ook kansen op verbindingen  
10 liggen. Wethouder Kos adviseert ONHN vooral het gesprek aan te gaan met de bedrijven, die overigens al bekend zijn bij ONHN.

De voorzitter wijst de aanwezigen op de folder energy innovation, die ook te downloaden is via publicaties op [www.nhn.nl](http://www.nhn.nl).

15 Wethouder Meskers wijst op [www.nos.nl](http://www.nos.nl) waarop een item over de Offshore Energy Beurs 2014 van 28 en 29 oktober staat.

20 De heer Pennink geeft aan dat de heer Borgers weliswaar over MBK bedrijven sprak, maar dat dit wel bedrijven betreft die wereldwijd opereren. Deze parels zijn gevestigd in onze regio! Afgelopen maandag heeft een delegatie van Tweede Kamerleden de regio bezocht, waarbij het bedrijf WES zich gepresenteerd heeft. Men was zeer enthousiast, waardoor ook weer verbindingen gelegd kunnen worden.

25 De heer Borgers wordt bedankt voor zijn presentatie.

### 3. Mededelingen

30 De voorzitter benoemt de afberichten van de gemeenten Heerhugowaard, Medemblik, Opmeer, Schermer en Stede Broec.

Wethouder Meskers komt terug op de berichtgeving inzake Bergen en ondersteunt de opmerking van wethouder Huisman en verzoekt ONHN de financiële consequenties in kaart te brengen en deze in de volgende AVA te presenteren.

35

### 4. Goedkeuren verslag AVA 3 juli 2014

Het verslag wordt ongewijzigd vastgesteld.

40

### 5. Transitie ONHN

#### a. Afbouw vastgoed- en participatieactiviteiten

##### i. Jaarrekeningen deelnemingen

45 De aandeelhouders hebben de jaarrekeningen 2013 van de deelnemingen ter informatie ontvangen.

Er zijn geen vragen naar aanleiding van de jaarrekeningen en deze worden voor kennisgeving aangenomen.

50

##### ii. Herkapitalisatie deelnemingen

55 In de AVA van 3 juli jl. is gesproken over het negatief vermogen van NHN Vastgoed en NHN Projectbeheer. De Directie en RVC hebben zich georiënteerd op de consequenties hiervan en de mogelijk te nemen maatregelen. De aandeelhouders hebben een notitie met toelichting ontvangen.

De voorzitter merkt op dat Directie en RVC de juridische scheiding tussen de NV en haar deelnemingen willen handhaven.



Daarnaast is het niet wenselijk dat er liquide middelen van de NV naar de deelnemingen worden geleid. Omzetting in agio heeft geen cashtransactie tot gevolg, maar verstevigt wel de vermogenspositie. Een en ander wordt door de Directie verder uitgewerkt.

Er zijn geen vragen of opmerkingen naar aanleiding van de notitie en de toelichting door de voorzitter, en de AVA neemt de notitie en toelichting voor kennisgeving aan.

#### b. Uitwerking herberekening subsidiebijdragen

In de Samenwerkingsovereenkomst van 25 april 2013 zijn in artikel 8 afspraken over de "Bijdragen in de kosten van de Vennootschap" opgenomen. Met betrekking tot de bijdrage van de gemeenten is afgesproken dat de kosten voor de uitvoering van het jaarplan gelijkmatig verdeeld worden op basis van het inwoneraantal.

De heer Pennink licht toe dat de uitwerking herberekening subsidiebijdragen is behandeld in het REON van 10 september jl. op basis van een uitwerking door de ambtelijke werkgroep. Het betreft de uitwerking van hetgeen in de SOK is afgesproken.

Er zijn geen vragen of opmerkingen vanuit de vergadering.

#### c. Vaststellen evaluatie ONHN oktober 2014

De Samenwerkingsovereenkomst van 25 april 2013 is afgesloten voor de periode tot 2018. In de SOK is de verplichting tot het opstellen van een tussentijdse evaluatie uiterlijk in oktober 2014 opgenomen.

In de SOK is opgenomen dat de evaluatie door een door de aandeelhouders aan te wijzen organisatie voor rekening van de vennootschap wordt uitgevoerd. Na discussie heeft het REON besloten de AVA te adviseren dat de tussenevaluatie zoals aangeboden aan de gemeenten Bergen en Heerhugowaard ook daadwerkelijk als de beoogde evaluatie voor 2014 aangenomen wordt.

De aandeelhouders van ONHN stemmen in met deze evaluatie voor 2014 als bedoeld in de SOK van 25 april 2013, artikel 9.3.

### 6. Voortgang Jaarplan ONHN 2014

De aandeelhouders hebben de voortgangsrapportage Jaarplan ONHN 2014, het zogenaamde kleurenschema, ontvangen.

Conform statuten art. 15 lid 9. wordt de uitvoering van dit Jaarplan in deze AVA geëvalueerd.

De voortgang van de activiteiten van ONHN wordt in de werkgroep RAJ (REON, AVA, Jaarplan) en in het REON besproken en gevolgd.

In het schema zijn ook enkele aandachtspunten geformuleerd welk de heer Pennink puntsgewijs toelicht.

- *Pagina 1, regiomerk: het budget om te komen tot een goede regiocampagne is nog relatief beperkt, waardoor lastig om de slag te maken.*

De heer Pennink geeft aan dat ONHN geld beschikbaar heeft om het vliegwiel in beweging te zetten, en dat ONHN met beperkte middelen op zoveel mogelijk plekken VHB onder de aandacht brengt, zoals recent bij de Brussel Days waar op een goed moment allemaal gele tasjes te zien waren. Echter, de uitrol van VHB zou grootser aangepakt moeten worden.

De stap naar het bedrijfsleven wordt gemist. Idealiter draagt het bedrijfsleven financieel bij, hetgeen de komende tijd verder wordt uitgewerkt. Het idee is daarvoor een aparte stichting op te richten, naar voorbeeld van de regiocampagne in Limburg.

5 In het REON Plus van 5 november gaat de regiowebsite live.

- *Pagina 2, acquisitie: het gaat vaak om langdurige trajecten, waarbij soms belemmerend werkt dat er onvoldoende fondsen voor de regio beschikbaar zijn.*  
De heer Pennink geeft aan dat er momenteel een aantal zeer interessante bedrijven in beeld zijn, die niet verder geholpen kunnen worden, waardoor er vertraging in de ontwikkelingen ontstaat. Verder verloopt de acquisitie momenteel succesvol. Een collega van ONHN is voor een dag per week gedetacheerd op de Port of Den Helder. Er zijn twee bedrijven in beeld voor vestiging. De heer Pennink constateert dat de regio in trek is en wordt gezien.

10

15

- *Pagina 5, agribusiness: gezien de aard van het project Alton een moeizaam proces van vallen en opstaan.*

20

- *Pagina 5, detailhandel: gemeente Castricum wil eerst eigen visie af hebben, daardoor vertraging.*  
De heer Pennink geeft aan dat de visie inmiddels af is en dat de pilot is gestart. Momenteel worden er gesprekken met ondernemers gevoerd.

25

- *Pagina 5, Luchthaven Den Helder: veel tijd nodig om Defensie aan tafel te houden/ te krijgen in de uitwerking, waardoor regelmatig vertraging in het proces.* Hier is sprake van een proces van worstelen, waarvoor overigens het bezoek van de Tweede Kamerleden zeer nuttig was.

30

- *Pagina 7, Health, projectvoorstel TKI care and cure in agribusiness: na overleg met Greenport en ondernemers besloten aanvraag uiteindelijk niet in te dienen. Voorbereidingstijd bleek te kort.*  
De heer Pennink licht toe dat het primaire draagvlak bij de ondernemers goed geregeld moet zijn, hetgeen nog niet het geval was, waardoor besloten is het projectvoorstel nog niet in te dienen.

35

- *Pagina 8, Ondersteunen, KWP, afronding 2013-2014 problematisch omdat target niet is gehaald (geringe afwijking).*  
De heer Pennink meldt dat ONHN feitelijk alleen een rol speelt in het doorgeven van de subsidiegelden. Het gaat om een project om studenten problemen van bedrijven te laten oplossen. De targets van dit project zijn net niet gehaald, waardoor dit als een min op het resultaat van ONHN terechtkomt.

40

- *Pagina 8, begeleiding bedrijven/bedrijfsfinanciering: het is een probleem dat er in de regio NHN geen aparte financiële middelen zijn. Met verschillende partijen wordt gesproken om een structuur te creëren. Gaat daarbij om banken, accountants, vormen van crowdfunding en private equity. Met PNO wordt opzet gemaakt.*  
ONHN geeft hieraan de komende tijd verder vorm, aldus de heer Pennink.

45

50

In dit verband komt de vermindering van de bijdrage aan ONHN door het eindigen van de bijdrage van Bergen nog ter sprake. De heer Pennink geeft aan bij voorkeur niet in de out of pocket kosten te willen snijden, omdat deze juist het vliegwiel vormen om processen op gang te krijgen. In de werkgroep RAJ (REON, AVA, Jaarplan) is een gesprek opgestart om rond bepaalde onderwerpen ambtelijke ondersteuning in te schakelen, hetgeen ook indertijd in de discussie rond de SOK al aan de orde is geweest. De heer Pennink gaat ervan uit dat er in het REON B van 11 december een voorstel gepresenteerd kan worden, waarmee op een slimme manier capaciteitsproblemen kunnen worden opgelost.

55

Wethouder Tap informeert naar het project Heemskerkerduin, gezien het feit dat Heemskerk geen aandeelhouder is. De heer Pennink antwoordt dat deze opdracht vanuit Greenport is gekomen, omdat er een relatie ligt met andere glasprojecten zoals Alton en Grootslag. De inzet van ONHN behelst alleen procesbegeleiding.

5

## 7. Concept Jaarplan ONHN 2015

Conform artikel 7 van de samenwerkingsovereenkomst Regionaal Economische Samenwerking en het daarin benoemde evaluatiecriterium, wordt de AVA verzocht een besluit te nemen over het concept Jaarplan ONHN 2015.

10

Het concept Jaarplan ONHN 2015 is opgesteld na intensief overleg met aandeelhouders en boards en op basis van ambities en beleidsdoelen economische programma's regio's, economische beleid PNH, strategische agenda's, visies en/of plannen van de boards.

15

Op 10 september jl. heeft het REON een positief advies uitgebracht over het concept Jaarplan ONHN 2015.

20

In de samenwerkingsovereenkomst is voorts overeengekomen dat partijen hebben besloten een voor ONHN werkbare situatie te realiseren en daarom de vorm van de subsidieaanvraag en ook de subsidieverstrekking te uniformeren. Hierdoor wordt daadwerkelijk gerealiseerd dat aandeelhouders collectief één uitvoeringsprogramma voor de regio hebben.

25

De subsidieaanvraag aan de aandeelhouders is, conform de subsidieregelgeving, ingediend voor 1 oktober 2014. De subsidiesystematiek laat echter voldoende ruimte over de aanvraag aan te passen op grond van de besluiten van de AVA.

30

De heer Pennink informeert de aandeelhouders dat over het activiteitenplan door de subsidieafdeling van de PNH vragen zijn gesteld, die er met name op zijn gericht om uitkomsten nog meer SMART te formuleren. De komende weken wordt dit nader uitgewerkt, ambtelijk beoordeeld en aanvullend op de subsidieaanvraag naar de aandeelhouders verzonden.

35

De subsidieaanvraag is overigens ook naar de gemeente Bergen verzonden, omdat op dat moment nog geen formele melding over de beëindiging van de bijdrage door ONHN was ontvangen. Op deze wijze voldeed ONHN in ieder geval aan haar formele verplichtingen.

Aan de aandeelhouders wordt gevraagd het concept Jaarplan ONHN 2015 vast te stellen.

40

De aandeelhouders stellen het Jaar- en activiteitenplan ONHN 2015 unaniem vast.

## 8. Aftreden commissaris C en benoeming commissaris C

De heer Valk verlaat voor dit agendapunt de vergadering.

45

Sinds 1 januari 2011 bekleedt de heer dr. G. Valk de functie van Commissaris C in de Raad van Commissarissen (RvC) van het Ontwikkelingsbedrijf Noord-Holland Noord N.V.

50

Volgens het rooster van aftreden van de RvC, zie bijlage, eindigt de eerste zittingstermijn van de heer Valk op 1 januari 2015.

55

In de statuten is opgenomen dat Commissaris C wordt voorgedragen door de als aandeelhouder in de vennootschap deelnemende gemeenten, krachtens een daartoe strekkend meerderheidsbesluit.

De als aandeelhouders in de vennootschap deelnemende gemeenten hebben een unanieme voordracht gedaan tot herbenoeming van dr. Valk voor de termijn van vier jaren.

Er zijn geen vragen of opmerkingen naar aanleiding van de voordracht.

De aandeelhouders stemmen unaniem voor herbenoeming van de heer Valk.

5 De heer Valk voegt zich weer bij de vergadering en wordt over zijn herbenoeming geïnformeerd en gefeliciteerd. De heer Valk bedankt de aandeelhouders voor het in hem gestelde vertrouwen.

**9. Rondvraag en sluiting**











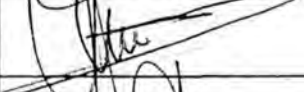
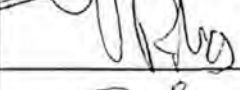

Er zijn geen vragen.

10 Wethouder Nagengast wenst ONHN veel succes het komende jaar.

De voorzitter vraagt welke gemeente zich beschikbaar stelt als locatie voor de volgende AVA. Wethouder Klijnstra nodigt iedereen uit in de gemeente Castricum.

15 Niets meer aan de orde zijn bedankt de voorzitter de aanwezigen en sluit de vergadering.

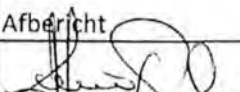
Presentielijst AVA ONHN 30 oktober 2014

Organisatie	Naam	Handtekening
Gemeente Alkmaar	Wethouder J. Nagengast	
Gemeente Bergen	Wethouder mevrouw O. Rasch	
Gemeente Castricum	Wethouder H. Klijnstra	
Gemeente Den Helder	Wethouder P. Kos	
Gemeente Drechterland	Wethouder G.G. Besseling	
Gemeente Enkhuizen	Wethouder R. de Jong	
Gemeente Graft de Rijk	Wethouder P.F. Dijkman	
Gemeente Heerhugowaard	Wethouder mevrouw V.C.M. Stam	Afbericht
Gemeente Heiloo	Wethouder A.N. Dellelijn	
Gemeente Hollands Kroon	Wethouder Th.J. Meskers	
Gemeente Hoorn	Wethouder B. Tap	
Gemeente Koggenland	Wethouder mevrouw C. van de Pol	
Gemeente Langedijk	Wethouder J.P. Beers	
Gemeente Medemblik	Wethouder H. Nederpelt	afbericht
Gemeente Opmeer	Wethouder H. Stoker	afbericht
Gemeente Schagen	Wethouder A. Groot	
Gemeente Schermer	Wethouder W. van Enter	afbericht
Gemeente Stede Broec	Wethouder B. Nootebos	Afbericht
Gemeente Texel	Wethouder mevrouw H. Huisman	
Provincie Noord-Holland	Gedeputeerde de heer J. van Run	

Presentielijst AVA ONHN 30 oktober 2014

Organisatie	Naam	Handtekening
Provincie Noord-Holland	Mevrouw J. van der Pluijm	<i>Aanwezig</i>
Provincie Noord-Holland	Mevrouw mr. F.M. Goossens	<i>Aanwezig</i>
Gemeente Alkmaar	Mevrouw B. Koopman	<i>B</i>
Gemeente Bergen	Mevrouw L. de Groot	
Gemeente Castricum	Mevrouw M. van der Horst Jansen-Sikkens	
Gemeente Den Helder	De heer F. Andriessen	<i>Aanwezig</i>
Gemeente Drechterland	De heer W. Bakker	
Gemeente Enkhuizen	De heer M. Dijk	
Gemeente Graft de Rijk	De heer C. Busstra	
Gemeente Heerhugowaard	Mevrouw E.B. Aarts	
Gemeente Heiloo	Mevrouw C. Moleman	
Gemeente Hollands Kroon	De heer H. den Hollander	
Gemeente Hoorn	De heer J. Pels	
Gemeente Koggenland	De heer J.H. Mels	
Gemeente Langedijk	Mevrouw A. Tesselaar	
Gemeente Langedijk	De heer H. Ebels	
Gemeente Medemblik	Mevrouw H. Brameijer	
Gemeente Opmeer	De heer M.G.H.M. Burger	
Gemeente Schagen	Mevrouw M.J. van der Voort	
Gemeente Schermer	Mevrouw A. Uitendaal	
Gemeente Stede Broec	De heer M. Kok	

Presentielijst AVA ONHN 30 oktober 2014

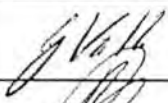
Organisatie	Naam	Handtekening
Gemeente Texel	Mevrouw M. Nicolay	
President-commissaris	Drs. J. van der Starre RA	
Commissaris B	Mw. Mr. G.J.A. Valkering	
Commissaris C	Dr. G. Valk	
Directeur NHN	Drs. M. Pennink	
Officemanager	Mw. C. van Dijk	

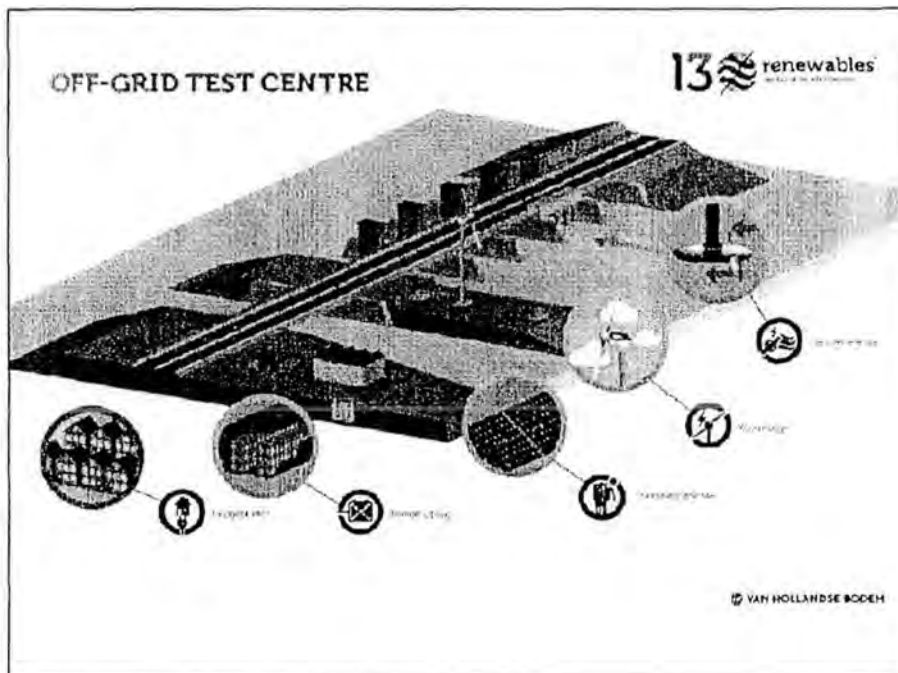

## Het Off-Grid Test Centre **13 renewables** connecting elements

- Initiatief van MKB, ECN en ONHN
- Samenwerking tussen bedrijfsleven, overheid en kennisinstellingen
- Testen van verschillende energiesystemen in een off-grid configuraties
- Gericht op afgelegen locaties en eilanden (zoals de Waddeneilanden)

VAN HOLLANDSE BODEM



## Het Off-Grid Test Centre constructing climate

- Het initiatief testcentrum ligt bij het 130R consortium: ES Technologies, WES, Tocado en Zon Energie.
- ONHN heeft samenwerking georganiseerd met Texel Energie, Tidal Testing Centre, Alliander, ECN, TNO en TU Delft.
- Initiatief wordt ondertussen breed ondersteund (Energy Valley, Energy Board, Urgenda, Provincie, gemeente Texel en De Kop Werkt)

© VAN HOLLANDSE BODEM

## Partners & organisatie

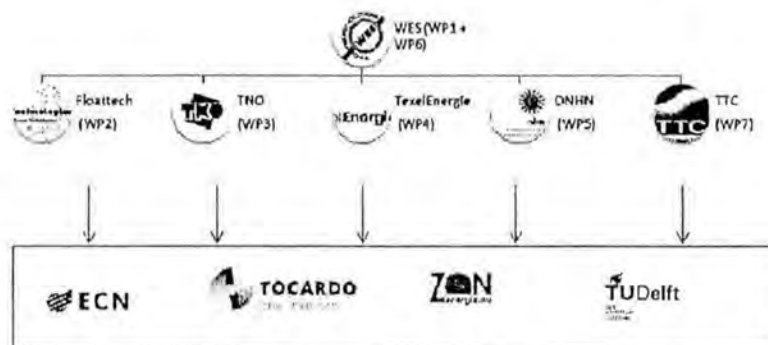

© VAN HOLLANDSE BODEM

## Waarom OGTC

- Vraag van MKB om testfaciliteiten in NHN
- Gericht op kennisoverdracht kennisinstellingen en MKB
- Ontwikkelen en testen hybride netten
- Testen individuele systemen
- Mogelijkheden testen Grid - Off-grid configuraties
- Mogelijkheden DC-DC testen (DARWIND, ECN)
- Showcase klanten met echt load profiel

© VAN HOLLANDE BODEM

## Technisch concept

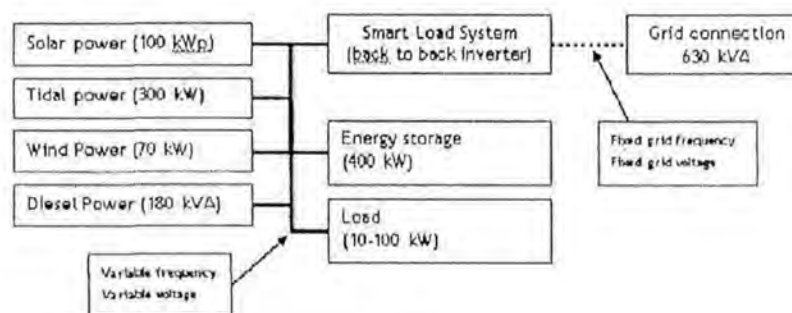

*Figuur 2: de layout van het Off Grid Hybride Energy System.*

© VAN HOLLANDE BODEM

## Locatie Den Oever



VAN HOLLANDE BODEM

## Concept control room

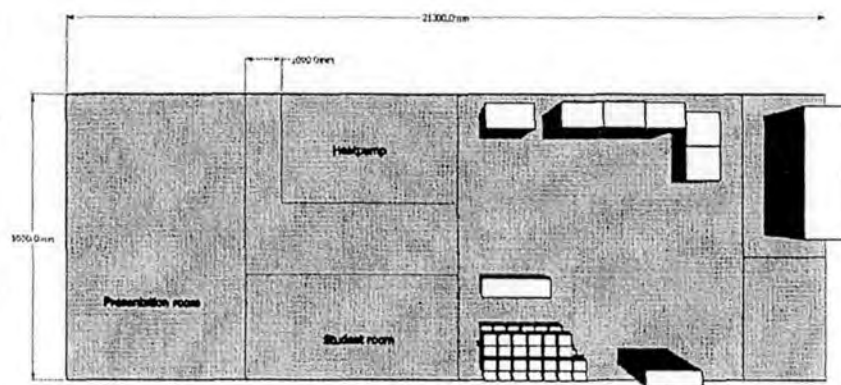

VAN HOLLANDE BODEM

## Begroting

	Totaal	WES	TNO	EIT	ZOH	TI	ECN	THB	TUD	QREN	TTE
WP1 <i>Overeenkomst en opstelling contracten OCEP</i> <i>Experimentele Ontwikkeling</i> <i>Multistadities / Inbrengen op basis van</i> <i>afsluiting</i>	33.200	13.600	4.400	14.400	21.600						10.000
WP2 <i>Overeenkomst en opstelling contracten</i> <i>In Contract / Overeenkomst</i>	133.800	23.000	23.900	25.000			30.000		50.000		
WP3 <i>Smart Grid system en koppeling met Smart Grid</i> <i>Tandem / Overeenkomst</i>	180.000	25.000	21.900	10.000	36.000	15.000		90.000	20.000		
WP4 <i>Implementatie op Texel en overbrenging naar andere</i> <i>Waddenzakken</i> <i>Experimentele Ontwikkeling</i>	150.000	15.000	15.800	15.000	15.000	50.000	20.000				20.000
WP5 <i>Impact, communicatie, distributie en draagvlak</i>	135.000					30.000	25.000				80.000
WP6 <i>Professionalisering</i>	117.440	17.440	7.500	7.500	7.500	7.500	10.000	7.500	7.500	20.000	5.000
WP7 <i>Ruimte en exploitatie van het OCEP</i> <i>Energieopbrengst</i>	30.000	5.000	-5.000		5.000		7.500		-7.500		12.500
TOTAAL in Euro	7.301.640	611.040	257.100	416.900	496.100	102.500	66.000	52.500	27.500	100.000	35.000
Kostenverhouding partners tot zelf financieren		27%	11%	12%	21%	4%	5%	2%	3%	4%	2%

© VAN HOLLANDSE BODEM

## Financiering

(Waddenfonds aanvraag 17/9)

Financier	Bedrag	Percentage
Waddenfonds	1.416.404	61,54%
Provincie Noord-Holland	162.215	7,05%
Wind Energy Solutions	216.940	9,43%
Tocado	87.340	3,79%
Hoattech / ESI	187.010	8,15%
ZonnEnergie	187.890	8,16%
TexelEnergie	10.250	0,45%
ECN	6.500	0,28%
TNO	5.750	0,25%
TU Delft	7.750	0,34%
Ontwikkelingsbedrijf NHH	10.000	0,43%
Tidal Test Centre	3.500	0,15%
<b>Totaal</b>	<b>2.301.640</b>	

© VAN HOLLANDSE BODEM

## Planning

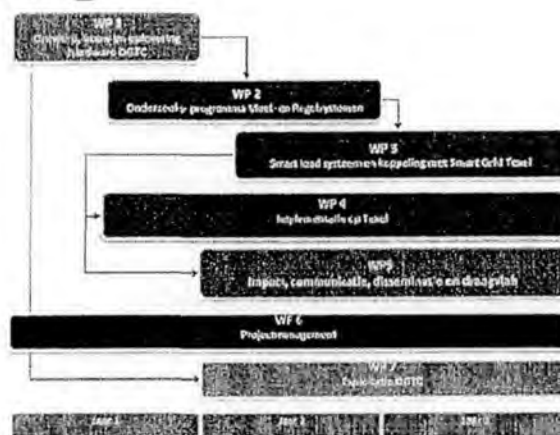

© VAN HOLLANDSE BODEM

## Vervolgstappen

- Onderzoeksprogramma en financieringsmogelijkheden uitbreiden
  - Rijks Ambitie Afsluitdijk ('Atsma' fonds)
  - EFRO
  - Interreg
  - Horizon 2020

© VAN HOLLANDSE BODEM

## Contact

- Penvoerder Waddenfondsaanvraag:

- WES BV, Frank Hoogers, directeur  
fh@windenergysolutions.nl

- Coördinatie & projectmanagement:

- Ontwikkelingsbedrijf NHN, Bjorn Borgers  
bborgers@nhn.nl

**Bijlage 2**

**Algemene Vergadering van Aandeelhouders**

**11 juni 2015**

Financieel verslag 2014  
Ontwikkelingsbedrijf Noord-Holland  
Noord NV

Alkmaar



## Inhoud

### Jaarverslag

Jaarverslag van de Directie	4
Bericht van de Raad van Commissarissen	8

### Jaarrekening

<i>Geconsolideerde jaarrekening</i>	
Geconsolideerde balans per 31 december 2014	12
Geconsolideerde winst-en-verliesrekening over de periode 1 januari 2014 tot en met 31 december 2014	14
Geconsolideerd kasstroomoverzicht over de periode 1 januari 2014 tot en met 31 december 2014	15
Toelichting op de geconsolideerde balans en winst-en-verliesrekening	16
<i>Enkelvoudige jaarrekening</i>	
Balans per 31 december 2014	32
Winst-en-verliesrekening over de periode 1 januari 2014 tot en met 31 december 2014	34
Toelichting op de balans en winst-en-verliesrekening	35

### Overige gegevens

Statutaire regeling inzake de winstbestemming	42
Voorstel resultaatbestemming	42
Controleverklaring van de onafhankelijke accountant	43

## Jaarverslag

## Jaarverslag van de Directie

### Oprichting en doelstelling

Ontwikkelingsbedrijf Noord-Holland Noord N.V. (NHN) is opgericht op 2 februari 2007. In het verslagjaar 2012 zijn de statuten van het Ontwikkelingsbedrijf aangepast. In 2013 is hard gewerkt om de ambities van de aandeelhouders binnen de context van de nieuwe statuten verder uit te werken. In het verslag over 2013 van de directie is geconcludeerd dat het Ontwikkelingsbedrijf is gepositioneerd als de "uitvoeringsdienst" van de regio Noord-Holland Noord. 2014 is het eerste volle jaar geweest dat het Ontwikkelingsbedrijf op basis van een Jaarplan en de daaraan gekoppelde subsidiëring door aandeelhouders heeft gefunctioneerd.

In de op 25 april 2013 gesloten samenwerkingsovereenkomst tussen aandeelhouders en Ontwikkelingsbedrijf zijn een tweetal evaluatiemomenten vastgelegd. In 2014 vond een tussenevaluatie plaats op basis van een uitgebreide rapportage van de activiteiten uitgevoerd na 25 april 2013. Zowel het REON als de AVA concludeerden dat NHN op de gewenste wijze haar activiteiten uitvoert en resultaten boekt. Er is tevredenheid over de effecten van de transitie. De tweede evaluatie staat voor 2016 gepland.

### Beleid

Conform de wens van de aandeelhouders en het REON (Regionaal Economisch Overleg Noord-Holland Noord) zijn de visies van de regionale boards en de gebiedsprogramma's leidend voor het Jaarplan, waarin de opdracht aan NHN is beschreven door zijn opdrachtgevers/aandeelhouders, en daarmee taken en rol van NHN.

De inzet van het Ontwikkelingsbedrijf is daarbij in enkele woorden samen te vatten:  
"Jaag investeringen in de regio aan, waardoor werkgelegenheid wordt behouden c.q. wordt uitgebreid."

De focus ligt daarbij op een ondernemersgerichte aanpak. Tenslotte kunnen alleen ondernemers voor groei van de werkgelegenheid zorgen. Activiteiten gericht op een beter vestigingsklimaat, de start van het Ondernemersloket en de verdere ontwikkeling van de regiomarketing. Het Ontwikkelingsbedrijf positioneert zich als uitvoeringsorganisatie, als basisvoorziening voor partijen in de regio. Daarbij is de inzet van de Directie erop gericht een duurzame relatie aan te gaan met de regio's en verbinding te leggen tussen economische uitvoeringsprogramma's van de regio's en het activiteitenplan van het Ontwikkelingsbedrijf. Hierdoor ontstaat één krachtige regionaal-economische uitvoering.

### Financiële ontwikkelingen

2014 is afgesloten met een positief geconsolideerd resultaat van € 19.327.

Per balansdatum bedraagt de solvabiliteit volgens de geconsolideerde balans 24,1% (ultimo 2013 15,2%). De stijging van de solvabiliteit is voor een groot deel te danken aan de slotuitkering van de participatie in WFO Agri Business Centrum B.V. Hierdoor zijn de schulden gedaald met een bedrag van ongeveer € 580.000. Daarnaast heeft aflossing van een schuld aan de provincie plaatsgevonden inzake het Regionaal Havengebonden Bedrijventerrein en zijn ultimo 2013 vooruit ontvangen subsidies in 2014 aangewend, waardoor de kortlopende schulden sterk zijn gedaald.

Omdat het eigen vermogen is gestegen door de toevoeging aan de overige reserves van het resultaat over 2014 en doordat de langlopende schulden slechts in beperkte mate zijn gestegen, is de solvabiliteit sterk verbeterd.

De liquiditeit (current ratio) per balansdatum is op geconsolideerd niveau 2,07 (ultimo 2013: 1,21) en is daarmee goed. De toename van de liquiditeitspositie is voornamelijk veroorzaakt door de veel sterkere daling van de kortlopende schulden dan van de vlottende activa. De slotuitkering van WFO Agri Business Centrum BV is vrijwel volledig weggestreept tegen de schuld die NHN aan WFO Agri Business Centrum BV had. De cash uitkering is zeer beperkt geweest. Derhalve heeft de slotuitkering met name gevolgen gehad voor de post deelnemingen en de kortlopende schulden en niet op de cashpositie van NHN. Dit heeft wel invloed op de liquiditeitsratio van NHN, zonder evenwel in een daadwerkelijke verbetering van de cashpositie te resulteren. Blijkens het kasstroomoverzicht is de cashpositie van NHN dan ook afgenomen.

### **Risicoparagraaf**

In de op 25 april 2013 gesloten samenwerkingsovereenkomst tussen aandeelhouders en Ontwikkelingsbedrijf staat in artikel 4 van de overeenkomst dat NHN haar vastgoed- en participatieactiviteiten op een verantwoorde wijze zal afbouwen.

De Directie rekent het tot haar taak te wijzen op de resterende risico's in de vastgoedactiviteiten op het moment van het opmaken van de jaarrekening.

In NHN Vastgoed gaat het om de volgende deelnemingen.

#### WFO/ABC

In 2014 heeft de verkoop van de resterende grond plaatsgevonden. Dit heeft geleid tot liquidatie van WFO/ABC.

#### VOF Bedrijventerrein Zuid

Op het moment van opmaak van de jaarrekening 2013 van de VOF Bedrijventerrein Zuid was er nog de reële verwachting dat de gronden aan twee geïnteresseerde partijen verkocht konden worden. Inmiddels is duidelijk dat op korte termijn geen verkoop zal worden gerealiseerd. In regionaal verband wordt discussie gevoerd over het ontstane overschot aan bedrijventerreinen. Het terrein in Andijk is onderdeel van deze discussie. In 2015 zal met de mede vennoten een strategie in deze context worden ontwikkeld. Afhankelijk hiervan en van de houding van de bank kan een oordeel worden geveld over de financiële gevolgen. Volledigheidshalve wijst de Directie u er nogmaals op dat NHN Vastgoed hoofdelijk aansprakelijk is voor de door de VOF bij de Rabobank aangegane financiering ad € 2.838.000. NHN heeft jegens de andere vennoten de nakoming door NHN Vastgoed van de verplichtingen uit de toetredingsovereenkomst en de samenwerkingsovereenkomst gegarandeerd. Ultimo 2014 heeft NHN Vastgoed in totaal € 186.734 aan middelen ingebracht.

Uitgaande van de realisatie van het volledige bedrijventerrein is een risico analyse opgesteld. Deze analyse toont dat een rendabele exploitatie van het bedrijventerrein nog immer mogelijk is. Het in de jaarrekening 2013 van het Ontwikkelingsbedrijf Noord-Holland Noord N.V. vermelde meest ongunstige scenario waarbij een verlies van ongeveer € 370.000 zou moeten worden genomen, ging uit van een uitkoopscenario.

## Distriport

In 2010 is duidelijk geworden dat de Provincie Noord-Holland de overeenkomst met Distriport wilde beëindigen. Op 27 januari 2015 heeft het Hof arrest gewezen inzake Distriport. In dit arrest bekrachtigt het Hof het vonnis van de rechtbank. Daarnaast heeft het Hof naast de ontwikkelaar Zeeman ook Ooms veroordeeld tot vergoeding van de schade. Ook heeft het Hof Distriport Noord-Holland C.V., Distriport Noord-Holland B.V., Ooms Ontwikkeling B.V. en Distriport Vastgoed B.V. (voorheen Zeeman Vastgoed B.V.) veroordeeld tot betaling van € 2.289.249,38 exclusief BTW en exclusief de rente vanaf 27 juni 2012. De Provincie kan haar schade verder in een schadestaatprocedure vorderen. Het Hof baseert haar oordeel op de gesloten overeenkomsten. Volledigheidshalve wijst de Directie erop dat de veroordeling van Distriport Noord Holland B.V. en Distriport Noord Holland C.V. kan leiden tot een faillissement van deze partijen. Dit kan nadelige effecten hebben voor de betrokkenen bij het project Distriport. De inzet van de Directie is er uiteraard op gericht de mogelijk negatieve effecten zoveel mogelijk te mitigeren. Er zijn forse juridische kosten met alle procedures gemoeid. Distriport meent dat er goede gronden zijn om cassatie in te stellen bij de Hoge Raad. Op 26 april dient het appel bij de Hoge Raad te zijn ingediend.

Met betrekking tot het project Distriport zijn er in 2012 en 2013 twee vorderingen bij dochtervennootschappen van NHN neergelegd, te weten:

- Vordering van Distriport Vastgoed (voorheen Zeeman Vastgoed) en Ooms Ontwikkeling op NHN Vastgoed en NHN Projectbeheer tot vergoeding van de door hen voor Distriport CV voorgesloten kosten ad circa € 600.000 incl. de rente tot en met 31 december 2012. Deze vordering is ook in de risicoparagraaf van vorig jaar opgenomen. NHN Vastgoed stelt zich op het standpunt dat de commandieten zelf verantwoordelijk zijn voor de middelen die zij inbrengen en is derhalve niet voornemens de vorderingen te voldoen. Bij de jaarrekening worden hierover opmerkingen gemaakt. Wij verwijzen u naar die paragraaf; en
- De aansprakelijkstelling van Distriport Vastgoed (voorheen Zeeman Vastgoed) jegens NHN Projectbeheer als commandiet van Distriport CV. Dit is vorig jaar ook aan de orde gekomen. Zeeman Vastgoed heeft NHN Projectbeheer B.V. in 2012 aansprakelijk gesteld voor het geval Zeeman Vastgoed B.V. naast Distriport Noord-Holland B.V. en Distriport Noord-Holland C.V. door de rechtbank hoofdelijk aansprakelijk zou worden gehouden voor de schade die de Provincie zegt te hebben geleden. Zeeman Vastgoed B.V. wil bij een veroordeling regres nemen op haar mede-commandieten en de beherend vennoot Distriport Noord-Holland B.V. Bij een dergelijk regres dient volgens Zeeman Vastgoed B.V. de schade direct of indirect door de drie commanditaire vennoten te moeten worden gedragen. De aansprakelijkstelling is door Zeeman Vastgoed B.V. herhaald in een brief d.d. 20 juni 2013. Deze aansprakelijkheid is afgewezen. In het in januari gewezen arrest houdt ook het Hof Distriport Vastgoed aansprakelijk. Distriport Vastgoed heeft haar aansprakelijkstelling (nog) niet herhaald. Er zijn ook (nog) geen verdere acties door Distriport Vastgoed ondernomen.

## RHB

Conform de gesloten overeenkomst met de Provincie heeft het Ontwikkelingsbedrijf het ontvangen voorschot voor de ontwikkeling van het RHB afgelost. Hoewel het totale bedrag was voorzien, heeft de uitgave uiteraard wel gevolgen voor de liquiditeit van de onderneming.

Met het huidige consortium loopt de discussie over de fasering van de terugbetaling van de investering van € 275.000.

### Liquiditeit

Bij de start van het Ontwikkelingsbedrijf is geen sprake geweest van kapitaalbreng door de aandeelhouders. Dit omdat de overweging was dat het Ontwikkelingsbedrijf verdien capaciteit zou hebben. Na de transitie in 2013 is er geen sprake meer van verdien capaciteit van de onderneming. Door het aflopen van projecten en bijvoorbeeld ook de aflossing aan de provincie (RHB) staat de liquiditeit van de onderneming onder druk. De directie monitort de liquiditeit en bewaakt op basis van voortgangsrapportages dat geen overschrijding van de subsidiebedragen wordt gerealiseerd.

### **Personele bezetting**

Het gemiddelde aantal FTE's van de onderneming in 2014 was 15,9 FTE inclusief 0,6 FTE stagiaires. In 2013 was dit respectievelijk 16,6 FTE en 2,0 FTE. Voor 2015 wordt verwacht dat het personeelsbestand op dit niveau gehandhaafd blijft. Er zijn geen medewerkers werkzaam buiten Nederland.

De in 2014 ontstane vacature voor projectleider is niet ingevuld.

### **Activiteiten 2014**

In de subsidieverantwoording wordt in detail ingegaan op de activiteiten van het Ontwikkelingsbedrijf. Die zijn veelvormig geweest en hebben allen tot doel het aanjagen van de investeringen en de werkgelegenheid in de regio.

Belangrijke resultaten die in willekeurige volgorde te benoemen zijn:

- 1<sup>e</sup> Paal Microsoft.
- Opening Technobis.
- Intensieve samenwerking Port of Den Helder voor het binnenhalen van buitenlandse leads.
- Regiowebsite van Hollandse Bodem.
- Ondernemersgerichte aanpak, waarbij top 200 bedrijven in nauwe samenwerking met gemeenten worden gevolgd: De rode loper aanpak.
- Bedrijvenloket Alkmaar.
- Monitor bedrijventerreinen West-Friesland.

In de subsidieverantwoording wordt uitvoerig ingegaan op de verschillende projecten en activiteiten en de resultaten die hiermee zijn geboekt. Daar wordt naar verwezen.

### **Verwachtingen voor 2015**

In 2015 zal NHN wederom veel aandacht besteden aan Promotie & Acquisitie van en voor de regio. NHN werkt aan een economisch sterk Noord-Holland Noord door het aantrekken van nieuwe bedrijvigheid en investeringen en het versterken van bestaande bedrijvigheid. NHN doet dit door bedrijven te adviseren, te informeren en praktische ondersteuning te bieden. Snel en vertrouwelijk. Daarnaast biedt NHN toegang tot een breed netwerk van bedrijven en overheidsinstellingen. De reeds aanwezige bedrijven in Noord-Holland Noord zijn de grootste banengenerator. NHN onderhoudt daarom contact met bedrijven in de regio om op de hoogte te blijven van investerings- of uitbreidingsplannen. De met gemeenten afgesproken ondernemersgerichte aanpak is hiervoor de basis.

Alkmaar, 21 april 2015  
De Directie

## **Bericht van de Raad van Commissarissen.**

Het Ontwikkelingsbedrijf is de economische uitvoeringsorganisatie van de regio, dat zijn activiteiten ontplooit vanuit een Jaarplan dat in nauwe samenwerking met zijn aandeelhouders en de boards jaarlijks wordt opgesteld. De Raad van Commissarissen kijkt terug op het eerste jaar van een volledig door subsidie gedreven organisatie, geheel in lijn met de wens van de aandeelhouders. De continuïteit van de onderneming in relatie tot de activiteiten van NHN is en blijft vast onderwerp van bespreking met de Directie, vanwege de jaarlijkse subsidiering van de onderneming.

Ook in 2014 heeft de, op wens van aandeelhouders al eerder ingezette, afbouw van de vastgoedactiviteiten van het Ontwikkelingsbedrijf veel aandacht gevraagd. Daarbij heeft de Raad steeds gezocht naar de balans tussen de wens van de aandeelhouders en de risico's die met een (te snelle) afbouw gepaard gaan.

De Raad laat zich door een van de projectleiders, op zijn vergadering informeren over een specifiek project zodat de commissarissen op de hoogte blijven van de verschillende projecten van NHN.

De ondernemersgerichte aanpak heeft in het verslagjaar nadere focus in de activiteiten van NHN aangebracht.

In het verslagjaar heeft de Raad enkele gemeenten bezocht om zijn aandeelhouders in een informele sfeer te kunnen spreken, buiten het verband van een Algemene Vergadering van Aandeelhouders (AVA). In 2015 wordt deze zogenaamde Regio-toer voortgezet.

De Directie heeft het jaarverslag en de jaarrekening over het boekjaar 2014 opgesteld. De Raad van Commissarissen heeft op 21 april 2015 kennisgenomen van de goedkeurende verklaring van Ernst & Young betreffende de jaarrekening. De jaarrekening is vervolgens door de Raad, overeenkomstig de rapportage goedgekeurd en wordt ter vaststelling voorgelegd aan de Algemene Vergadering van Aandeelhouders (AVA).

De Raad vergaderde in totaal zeven keer met de Directie, waarvan een jaarlijks terugkerende vergadering waarbij de strategievorming wordt besproken. Voorts is regelmatig in informele zin met elkaar overlegd. Tijdens de vergaderingen komen structureel onderwerpen aan de orde met betrekking tot de financiële stand van zaken (inclusief risico-inschatting), de (interne) organisatie, het monitoren van projecten en belangrijke beslissingen met betrekking tot de taakgebieden van NHN. Financiële verslaglegging door de Directie aan de Raad vindt vier maal per jaar plaats. De lijnen tussen de Raad en Directie zijn kort en open. Jaarlijks vindt een evaluatie plaats over het functioneren van de Raad onderling, alsmede van de Directie.

NHN past de Nederlandse corporate governance code toe, tenzij de daarin opgenomen beginselen van deugdelijk ondernemingsbestuur en best practice niet op NHN toepasbaar zijn. NHN gedraagt zich in alle opzichten naar de geldende maatschappelijke normen voor ondernemerschap, financiële en bestuurlijke transparantie, alsmede – meer specifiek – de regels die gesteld worden door de statuten van de vennootschap.

De Directie is voor haar functioneren gebonden aan een directiestatuut. Het interne toezicht wordt door de Raad van Commissarissen uitgeoefend en het externe toezicht primair door een onafhankelijke registeraccountant, die de jaarrekening voorziet van een verklaring. De accountant wordt tenminste eenmaal per (verslag)jaar uitgenodigd de Raad te informeren en wordt bevestigd over zijn verklaring en over de getrouwheid van de jaarrekening.

De samenstelling van de Raad voldoet aan hetgeen in de statuten van NHN is vastgelegd. De gewenste deskundigheid binnen de Raad is in voldoende mate aanwezig. Daarnaast wordt aandacht besteed aan een vorm van permanente educatie van de Raad.

De Raad van Commissarissen werd in het verslagjaar gevormd door:

Drs. J. (John) van der Starre RA, President- Commissaris (Commissaris A)  
(1957) Nederlander.  
President Commissaris vanaf 31 oktober 2013.

Mevrouw mr. G.J.A. (Truus) Valkering, commissaris (Commissaris B)  
(1949) Nederlandse.  
Commissaris sinds 1 februari 2007.

Dr. G. (Gerrit) Valk, commissaris (Commissaris C)  
(1955) Nederlander.  
Commissaris sinds 1 januari 2011. In 2014 herbenoemd voor de tweede en laatste termijn van vier jaar.

Conform de statuten van NHN wordt commissaris A voorgedragen door de Provincie Noord-Holland, commissarissen B en C door de in de vennootschap deelnemende gemeenten.

#### Nevenfuncties RvC over het jaar 2014.

*Drs. J. van der Starre RA, president-commissaris*

Commissaris (voorzitter audit comité) Van 't Hof Groep Gouda B.V.  
Commissaris Molemann Mental Health B.V.  
Bestuurslid Stichting Outdoor Gelderland  
Interim bestuurder stichting Organisatie voor Hindoe Media  
Voorzitter St. Renswoude Horse Trials (onbezoldigd)  
Bestuurslid (vice-voorzitter en penningmeester) St. Utrechts Monumenten Fonds (onbezoldigd)  
Bestuurslid Stichting Streekfonds Utrechtse Heuvelrug (onbezoldigd)

*Mevrouw mr. G.J.A. Valkering, commissaris*

Bestuurslid/plaatsvervangend voorzitter Prins Bernard Cultuurfonds Noord-Holland (onbezoldigd)  
Boardmember John Adams Institute (onbezoldigd)  
Lid Algemeen Bestuur VNO-NCW (onbezoldigd)  
Deelnemer Bestuur Stichting Vrienden van Eckmunde (vroegere Prins Hendrik Stichting in Egmond) (onbezoldigd)  
Bestuurslid van het Veteraneninstituut  
Lid van het Platform Ymere  
Maatschap NA Valkering (agrarisch bedrijf)

*Dr. G. Valk, commissaris*

Voorzitter Veteraneninstituut  
Voorzitter Raad van Toezicht GGZ Noord-Holland-Noord  
Lid Raad van Toezicht Stichting Voortgezet Onderwijs Kennemerland  
Lid Raad van Toezicht ROC Horizoncollege  
Voorzitter Raad van Toezicht Stedelijk Museum Alkmaar  
Voorzitter Omgevingsraad Windmolenpark Wieringermeer



Eigenaar adviesbureau Valk Advies  
Voorzitter RvC NIOZ Haven B.V.  
Lid bestuur Platform Ymere  
Voorzitter Raad van Advies Zorgkantoor Noord-Holland-Noord

## Geconsolideerde jaarrekening

**Geconsolideerde balans per 31 december 2014**

(na voorgestelde resultaatbestemming)

Activa	Ref.	31 december 2014		31 december 2013	
		€	€	€	€
<i>Vaste activa</i>					
<b>Materiële vaste activa</b>	4				
Inventarissen			77.463		13.883
<b>Financiële vaste activa</b>					
Deelnemingen	5	124.316		797.247	
Voorraden	6	-		-	
			124.316		797.247
<i>Vlottende activa</i>					
<b>Vorderingen</b>					
Handelsdebiteuren	7	83.475		115.305	
Vorderingen op gelieerde ondernemingen	8	8.059		3.309	
Vorderingen op aandeelhouders	9	250.956		223.821	
Belastingen en premies sociale verzekeringen	10	9.155		-	
Overige vorderingen en overlopende activa	11	313.681		692.698	
			665.326		1.035.133
<b>Liquide middelen</b>	12		1.679.531		2.049.879
			2.546.636		3.896.142

Passiva	Ref.	31 december 2014		31 december 2013	
		€	€	€	€
<b>Groepsvermogen</b>	13		613.041		593.714
<b>Langlopende schulden</b>					
Lening	14	750.000		750.000	
Leaseverplichting	14	48.754		-	
			798.754		750.000
<b>Kortlopende schulden</b>					
Schulden aan leveranciers en handelskredieten		146.831		291.152	
Belastingen en premies sociale verzekeringen	15	75.879		111.797	
Overige schulden en overlopende passiva	16	912.131		2.149.479	
			1.134.841		2.552.428
			2.546.636		3.896.142

Geconsolideerde winst-en-verliesrekening over de periode 1 januari 2014 tot en met 31 december 2014

	Ref.	01-01-2014 t/m 31-12-2014		01-01-2013 t/m 31-12-2013	
		€	€	€	€
<b>Netto-omzet</b>	18		3.264.102		3.531.352
Projectkosten	19	2.251.923		2.608.890	
Loonkosten	20	438.987		248.257	
Afschrijvingen op materiële vaste activa		12.289		8.633	
Organisatiekosten	21	<u>543.086</u>		<u>637.592</u>	
<b>Som der bedrijfslasten</b>			<u>3.246.285</u>		<u>3.503.372</u>
<b>Bedrijfsresultaat</b>			17.817		27.980
Rentebaten en soortgelijke opbrengsten	22		16.207		18.144
Rentelasten en soortgelijke kosten	23		<u>-8.887</u>		<u>(3.200)</u>
<b>Resultaat uit gewone bedrijfsuitoefening</b>			25.137		42.924
Aandeel in het resultaat van ondernemingen waarin wordt deelgenomen	24		<u>-5.810</u>		<u>(152.346)</u>
<b>Groepsresultaat</b>			<u>19.327</u>		<u>(109.422)</u>

**Geconsolideerd kasstroomoverzicht over de periode 1 januari 2014 tot en met 31 december 2014**

Ref	01-01-2014 t/m 31-12-2014		01-01-2013 t/m 31-12-2013	
	€	€	€	€
<b>Kasstroom uit operationele activiteiten</b>				
Bedrijfsresultaat		17.817		27.980
<i>Aanpassingen voor:</i>				
Afschrijvingen op materiële vaste activa	12.289		8.633	
		12.289		8.633
<i>Verandering in werkkapitaal:</i>				
Vorderingen	369.807		(46.666)	
Kortlopende schulden (exclusief bankkrediet)	(1.417.587)		645.868	
		(1.047.780)		599.202
Kasstroom uit bedrijfsoperaties		(1.017.674)		635.815
Ontvangen interest	16.207		14.944	
Betaalde interest	(8.886)			
Aandeel in het resultaat van ondernemingen waarin wordt deelgenomen	(5.810)		(152.346)	
		1.510		(137.402)
Kasstroom uit operationele activiteiten		(1.016.164)		498.413
<b>Kasstroom uit investeringsactiviteiten</b>				
Investeringen materiële vaste activa	(75.869)		(5.200)	
Afname financiële vaste activa	672.931		264.693	
Kasstroom uit investeringsactiviteiten		597.062		259.493
<b>Kasstroom uit financieringsactiviteiten</b>				
Mutatie langlopende schulden	48.754		(580.258)	
Kasstroom uit financieringsactiviteiten		48.754		(580.258)
Mutatie geldmiddelen		(370.348)		177.648
Het verloop van de geldmiddelen is als volgt:				
<b>Stand per 1 januari</b>		2.049.879		1.872.231
Mutatie boekjaar		(370.348)		177.648
<b>Stand per 31 december</b>		1.679.531		2.049.879

## **Toelichting op de geconsolideerde balans en winst-en-verliesrekening**

### **1 Algemene toelichting**

#### *1.1 Activiteiten*

De activiteiten van Ontwikkelingsbedrijf Noord-Holland Noord N.V. bestaan voornamelijk uit het behouden en stimuleren van de groei van het bestaande bedrijfsleven in de noordelijke regio van Noord-Holland alsmede het begeleiden van bedrijven bij verplaatsing of uitbreiding en het aantrekken van nieuwe bedrijven in deze regio in de ruimste zin des woords.

#### *1.2 Vestigingsadres*

Ontwikkelingsbedrijf Noord-Holland Noord N.V. is feitelijk gevestigd op de Comeniusstraat 10 te Alkmaar.

#### *1.3 Consolidatie*

De volgende vennootschappen zijn in de consolidatie begrepen:

1. NHN Vastgoed B.V., Alkmaar	100%
2. NHN Projectbeheer B.V., Alkmaar	100%
3. NHN Participaties B.V., Alkmaar	100%
4. Technology Revolution Fund B.V., Alkmaar	100%
5. Technology Revolution Fund PM B.V., Alkmaar	100%
6. NHN Projecten B.V., Alkmaar	100%
7. Stichting Economische Ontwikkeling Noord-Holland Noord, Alkmaar	100%

#### *1.4 Verbonden partijen*

Als verbonden partijen worden aangemerkt de Provincie Noord-Holland en 19 gemeentes in Noord Holland. Het Ontwikkelingsbedrijf ontplooit op basis van een activiteitensubsidie werkzaamheden voor genoemde partijen.

#### *1.5 Toelichting op het kasstroomoverzicht*

Het kasstroomoverzicht is opgesteld volgens de indirecte methode. De geldmiddelen in het kasstroomoverzicht bestaan uit de liquide middelen. Koersverschillen bij geldmiddelen worden afzonderlijk in het kasstroomoverzicht getoond. Ontvangsten en uitgaven uit hoofde van interest en winstbelastingen zijn opgenomen onder de kasstroom uit operationele activiteiten.

Transacties waarbij geen instroom of uitstroom van kasmiddelen plaatsvindt, waaronder financiële leasing, zijn niet in het kasstroomoverzicht opgenomen. De betaling van de leasetermijnen uit hoofde van het financiële leasecontract zijn voor het gedeelte dat betrekking heeft op de aflossing als een uitgave uit financieringsactiviteiten aangemerkt en voor het gedeelte dat betrekking heeft op de interest als een uitgave uit operationele activiteiten.

## 2 Grondslagen voor waardering van activa en passiva

### 2.1 Algemeen

De geconsolideerde jaarrekening is opgesteld in overeenstemming met de wettelijke bepalingen van Titel 9 Boek 2 BW en de stellige uitspraken van de Richtlijnen voor de Jaarverslaggeving, uitgegeven door de Raad voor de Jaarverslaggeving. De jaarrekening is opgesteld in euro's.

Activa en passiva worden in het algemeen gewaardeerd tegen de verkrijging- of vervaardigingsprijs of tegen actuele waarde. Indien geen specifieke waarderingsgrondslag is vermeld, vindt waardering plaats tegen de verkrijgingprijs. In de balans, de winst-en-verliesrekening en het kasstroomoverzicht zijn referenties opgenomen, waarmee wordt verwezen naar de toelichting.

### 2.2 Vergelijking met voorgaand jaar

De gehanteerde grondslagen van waardering en van resultaatbepaling zijn ongewijzigd ten opzichte van het voorgaande jaar.

### 2.3 Materiële vaste activa

Vaste bedrijfsmiddelen worden gewaardeerd tegen aanschafprijs (verkrijgingprijs of vervaardigingsprijs) onder aftrek van lineaire afschrijvingen. Afschrijving vindt plaats over een periode van 3 tot 5 jaar.

### 2.4 Financiële vaste activa

#### *Deelnemingen*

Deelnemingen waar invloed van betekenis kan worden uitgeoefend worden gewaardeerd volgens de vermogensmutatiemethode op basis van de nettovermogenswaarde. De nettovermogenswaarde wordt berekend volgens de grondslagen die gelden voor deze jaarrekening conform de bepalingen in de RJ. Deelnemingen waarvoor onvoldoende gegevens beschikbaar zijn voor aanpassing van deze grondslagen waarop geen invloed van betekenis kan worden uitgeoefend, worden gewaardeerd tegen de verkrijgingprijs. Vof Bedrijventerrein Zuid is gewaardeerd tegen ingebrachte waarden en het aandeel in het gecumuleerde resultaat.

De volgende deelnemingen hoeven uit hoofde van externe verslagleggingregels niet te worden geconsolideerd en zijn derhalve verantwoord onder de financiële vaste activa:

ROC Finance Academy B.V.	5,0%
WFO Agri Business Centrum B.V.	37,5%
VOF Bedrijventerrein Zuid	20,0%
Distriport Noord-Holland B.V.	33,3%
Distriport Noord-Holland C.V.	33,3%

Indien sprake is van een bijzondere waardevermindering vindt waardering plaats tegen de realiseerbare waarde. Afschrijving vindt plaats ten laste van de winst-en-verliesrekening.



#### *Leningen u/g*

De onder financiële vaste activa opgenomen vorderingen worden gewaardeerd tegen de reële waarde van het verstrekte bedrag, gewoonlijk de nominale waarde, onder aftrek van noodzakelijk geachte voorzieningen.

#### 2.5 *Vorderingen*

Handelsvorderingen worden opgenomen tegen de reële waarde van de tegenprestatie, gewoonlijk de nominale waarde. Een voorziening wordt getroffen op de vorderingen op grond van verwachte oninbaarheid.

#### 2.6 *Operational lease*

Bij de vennootschap kunnen er leasecontracten bestaan waarbij een groot deel van de voor- en nadelen die aan de eigendom verbonden zijn, niet bij de vennootschap ligt. Deze leasecontracten worden verantwoord als operationele leasing. Verplichtingen uit hoofde van operationele leasing worden, rekening houdend met ontvangen vergoedingen van de lessor, op lineaire basis verwerkt in de winst-en-verliesrekening over de looptijd van het contract.

### **3 Grondslagen voor bepaling van het resultaat**

#### 3.1 *Algemeen*

Het resultaat wordt bepaald als het verschil tussen de opbrengstwaarde van de geleverde prestaties en de kosten en andere lasten over het jaar. De resultaten op transacties worden verantwoord in het jaar waarin zij zijn gerealiseerd; verliezen reeds zodra zij voorzienbaar zijn.

#### 3.2 *Netto-omzet*

Netto-omzet omvat de opbrengsten uit levering van goederen en diensten onder aftrek van kortingen en dergelijke en van over de omzet geheven belastingen.

#### 3.3 *Projectkosten*

Onder projectkosten wordt verstaan de aan de projecten toe te rekenen directe en indirecte kosten.

#### 3.4 *Personeelsbeloningen*

##### *Periodiek betaalbare beloningen*

Lonen, salarissen en sociale lasten worden op grond van de arbeidsvoorwaarden verwerkt in de winst-en-verliesrekening voor zover ze verschuldigd zijn aan werknemers.

##### *Pensioenen*

De vennootschap heeft een toegezegde-bijdrageregeling. Voor de toegezegde-bijdrageregeling betaalt de vennootschap op verplichte, contractuele of vrijwillige basis premies aan pensioenfondsen en verzekeringsmaatschappijen. Behalve de betaling van de premies heeft de vennootschap geen verdere verplichtingen uit hoofde van deze pensioenregelingen. De premies worden verantwoord als personeelskosten als deze verschuldigd zijn. De vooruitbetaalde premies

worden opgenomen als overlopende activa indien deze tot een terugstorting leiden of tot een vermindering van toekomstige betalingen.

### 3.5 *Kosten*

De kosten worden bepaald op historische basis en toegerekend aan het verslagjaar waarop zij betrekking hebben.

### 3.6 *Schattingen*

Om de grondslagen en regels voor het opstellen van de jaarrekening te kunnen toepassen, is het nodig dat de Directie zich over verschillende zaken een oordeel vormt, en dat de Directie schattingen maakt die essentieel kunnen zijn voor de in de jaarrekening opgenomen bedragen. Indien het voor het geven van het in art. 2:362 lid 1 BW vereiste inzicht noodzakelijk is, is de aard van deze oordelen en schattingen inclusief de bijbehorende veronderstellingen opgenomen bij de toelichting op de betreffende jaarrekeningposten.

### 3.7 *Bijzondere waardeverminderingen van activa*

De Directie beoordeelt op iedere balansdatum of er aanwijzingen zijn dat een vast actief aan een bijzondere waardevermindering onderhevig kan zijn. Indien dergelijke indicaties aanwezig zijn, wordt de realiseerbare waarde van het actief vastgesteld. Indien het niet mogelijk is de realiseerbare waarde voor het individuele actief te bepalen, wordt de realiseerbare waarde bepaald van de kasstroom genererende eenheid waartoe het actief behoort. Van een bijzondere waardevermindering is sprake als de boekwaarde van een actief hoger is dan de realiseerbare waarde; de realiseerbare waarde is de hoogste van de opbrengstwaarde en de bedrijfswaarde.

## Toelichting op de geconsolideerde balans

### 4 Materiële vaste activa

De mutaties in de materiële vaste activa worden als volgt weergegeven:

	<u>Inventarissen</u>
	€
<b>Stand per 1 januari 2014</b>	
Verkrijgingprijzen	155.261
Cumulatieve afschrijvingen	<u>(141.378)</u>
Boekwaarden	<u>13.883</u>
<b>Mutaties</b>	
Investerings	75.869
Afschrijvingen	<u>(12.289)</u>
Saldo	<u>63.580</u>
<b>Stand per 31 december 2014</b>	
Verkrijgingprijzen	231.130
Cumulatieve afschrijvingen	<u>(153.667)</u>
Boekwaarden	<u>77.463</u>
Afschrijvingspercentages	<u>20 - 33,33</u>

Financiële vaste activa

5 Deelnemingen

	Distriport Noord- Holland C.V.	Distriport Noord- Holland B.V.	WFO/ABC
	€	€	€
<b>Stand per 1 januari 2014</b>	-	-	675.000
Investerings	-	-	-
Aandeel in het resultaat van ondernemingen waarin wordt deelgenomen	-	-	22.059
Ontvangen dividend	-	-	(688.891)
Restitutie van gestort kapitaal	-	-	(8.168)
<b>Stand per 31 december 2014</b>	-	-	-

	VOF. ROC Finance Bedrijven- terrein Zuid	ROC Finance Academy B.V.	Totaal
	€	€	€
<b>Stand per 1 januari 2014</b>	122.247	-	797.247
Investerings	29.938	-	29.938
Aandeel in het resultaat van ondernemingen waarin wordt deelgenomen	(27.869)	-	(5.810)
Ontvangen dividend	-	-	(688.891)
Restitutie van gestort kapitaal	-	-	(8.168)
<b>Stand per 31 december 2014</b>	124.316	-	124.316

6 Voorraden

	31-12-2014	31-12-2013
	€	€
Onderhanden werk	0	0

Het onderhanden werk betreft kosten die gemaakt zijn als voorloopkosten van het project Regionaal Havengebonden Bedrijventerreinen (RHB). In 2013 is met de ontwikkelaars van het RHB afgesproken dat bij ontwikkeling van het terrein het Ontwikkelingsbedrijf een maximale tegemoetkoming van € 275.000 krijgt. De saldering van de voorraden is als volgt verwerkt:

	31-12-2014	31-12-2013
	€	€
Onderhanden werk	275.000	275.000
Voorziening onderhanden werk	(275.000)	(275.000)
Onderhanden werk	0	0

Vorderingen

7 *Handelsdebiteuren*

	31-12-2014	31-12-2013
	€	€
Handelsdebiteuren	83.475	115.305

Onder de handelsvorderingen zijn vorderingen opgenomen met een resterende looptijd van langer dan een jaar met een totale waarde van € 13.884.

8 *Vorderingen op gelieerde ondernemingen*

	31-12-2014	31-12-2013
	€	€
Rekening-courant Stichting Holland Health Cluster	8.059	3.309

Over het gemiddeld saldo van deze rekening-courantverhoudingen wordt geen rente berekend. Omtrent aflossing en zekerheden zijn geen nadere afspraken gemaakt. De vorderingen hebben een looptijd korter dan één jaar.

9 *Vorderingen op aandeelhouders*

	31-12-2014	31-12-2013
	€	€
Vorderingen op aandeelhouder Provincie Noord Holland	250.956	223.821

10 *Belastingen en premies sociale verzekeringen*

	31-12-2014	31-12-2013
	€	€
Omzetbelasting	9.155	-

11 *Overige vorderingen en overlopende activa*

	31-12-2014	31-12-2013
	€	€
Vooruitbetaalde pensioennota	-	4.557
Vooruitbetaalde kosten	12.182	5.033
Nog te ontvangen subsidies	286.311	674.755
Overige vorderingen	15.188	8.353
	313.681	692.698

De overige vorderingen hebben een looptijd korter dan één jaar.

12 *Liquide middelen*

	31-12-2014	31-12-2013
	€	€
ING Bank	1.063	50.541
Rabobank	2.919	2.919
SNS Bank	1.138.545	662.446
BNG Bank	13	-86
ABN AMRO	536.899	1.334.005
Kas	92	54
	1.679.531	2.049.879

De liquide middelen staan geheel ter vrije beschikking.

13 *Groepsvermogen*

Het eigen vermogen wordt in de toelichting op de balans in de enkelvoudige jaarrekening nader toegelicht.

14 *Langlopende schulden*

	31-12-2014	31-12-2013
	€	€
Financial lease verplichting	48.754	-
Provincie Noord-Holland (aandeelhouder)	750.000	750.000
	798.754	750.000

Over het gemiddeld saldo van de lening van de Provincie Noord-Holland wordt geen rente berekend. De lening heeft een looptijd tot november 2019.

In 2014 is een financial leasecontract afgesloten voor de aanschaf van ICT apparatuur. Hierbij wordt een rente berekend van 6% per jaar. De leaseovereenkomst heeft een looptijd tot augustus 2017. De aflossingsverplichting in 2015 bedraagt € 17.395.

*Kortlopende schulden*

De kortlopende schulden hebben een looptijd korter dan één jaar.

15 *Belastingen en premies sociale verzekeringen*

	31-12-2014	31-12-2013
	€	€
Omzetbelasting	-	39.803
Loonheffingen	75.879	71.994
	75.879	111.797

16 *Overige schulden en overlopende passiva*

	31-12-2014	31-12-2013
	€	€
Rekening-courant WFO Agri Business Centrum B.V.	-	580.258
Vooruit ontvangen bedragen	708.345	1.379.247
Nog te ontvangen facturen	22.035	102.922
Reservering vakantiedagen	23.869	16.799
Overige schulden en overlopende passiva	157.882	70.253
	<u>912.131</u>	<u>2.149.479</u>

De post overige schulden en overlopende passiva is inclusief € 70.231 aan nog te besteden Kop en Munt gelden.

17 *Niet in de balans opgenomen activa en verplichtingen*

*Meerjarige financiële verplichtingen*

Op 31 december 2014 bedraagt de totale huurverplichting: € 98.310. De huurverplichting kan vanaf 2016 worden geïndexeerd. De totale operational leaseverplichting ultimo 2014 bedraagt € 70.496.

Deze zijn als volgt te verdelen:	Huurverplichting	Leaseverplichting
Binnen één jaar	32.770	28.222
Tussen één en vijf jaar	65.540	42.274
Meer dan vijf jaar	-	-

Claims, risico's en procedures

- Op korte termijn worden geen grondverkopen door VOF Bedrijventerrein Zuid verwacht. Uitgaande van de realisatie van het volledige bedrijventerrein is een risico analyse opgesteld. Deze analyse toont dat een rendabele exploitatie van het bedrijventerrein nog immer mogelijk is. Het in de jaarrekening 2013 van het Ontwikkelingsbedrijf Noord-Holland Noord N.V. vermelde meest ongunstige scenario waarbij een verlies van ongeveer € 370.000 zou moeten worden genomen, ging uit van een uitkoopscenario.
- Het Ontwikkelingsbedrijf heeft indertijd een garantstelling afgegeven aan de andere firmanten voor het nakomen van verplichtingen van haar dochter NHN Vastgoed BV voortvloeiend uit de samenwerking in de VOF Bedrijventerrein Zuid. NHN Vastgoed treft geen voorziening inzake VOF Bedrijventerrein Zuid gezien de feitelijke situatie onveranderd is ten opzichte van 2013.
- Inzake Distriport is er in 2013 is een verzoek ingediend bij NHN Vastgoed BV (waarvan de aandelen volledig worden gehouden door Ontwikkelingsbedrijf Noord-Holland Noord NV) om te bevestigen dat NHN Vastgoed BV na ontvangst van nog toe te zenden facturen zal overgaan tot een betaling van in totaal ongeveer € 600.000 aan twee partijen (beiden voor ongeveer de € 300.000). De Directie is van mening dat er geen enkele schuldverhouding met de betreffende partijen bestaat en heeft het verzoek derhalve afgewezen.

- Er loopt een juridische procedure tussen Distriport en de provincie Noord-Holland. Door het Gerechtshof is recent de provincie hierbij in het gelijk gesteld. Distriport is daarbij veroordeeld tot het betalen van een voorschot op door de provincie geleden schade voor een bedrag van ongeveer € 2.300.000. De provincie kan nadere schade vorderen indien deze door de provincie kan worden aangetoond. Volgens de uitspraak van het Gerechtshof, kan deze schade ook hoofdelijk worden verhaald op de partners van het Ontwikkelingsbedrijf in Distriport. De continuïteit van Distriport is door de uitspraak van het Gerechtshof in het geding. Distriport meent dat er goede gronden zijn om cassatie in te stellen bij de Hoge Raad. Op 26 april dient het appel bij de Hoge Raad te zijn ingediend.



## Toelichting op de geconsolideerde winst-en-verliesrekening

### 18 Netto-omzet

	01-01-2014 t/m 31-12-2014	01-01-2013 t/m 31-12-2013
	€	€
Exploitatiebijdragen	2.509.565	2.647.101
Omzet Projecten	749.832	808.240
Overige baten	4.705	76.011
	<u>3.264.102</u>	<u>3.531.352</u>

De netto omzet is in het verslagjaar met 7,7% gedaald ten opzichte van vorig jaar.

### 19 Projectkosten

	01-01-2014 t/m 31-12-2014	01-01-2013 t/m 31-12-2013
	€	€
Transitie	222.947	-
Regiomarketing	593.605	-
Vestigingsklimaat	727.238	-
Regionaal servicepunt	708.134	-
Promotie & Acquisitie	-	478.046
Vastgoed	-	96.061
Structuurversterking	-	1.311.426
Leader	-	110.503
Marien	-	187.500
Health	-	80.231
Leisure	-	345.123
	<u>2.251.923</u>	<u>2.608.890</u>

Per 1 januari 2014 is gekozen voor een andere clustering van de activiteiten, waardoor de verantwoording van de projectkosten ook op dat niveau worden verantwoord.

### 20 Loonkosten

	01-01-2014 t/m 31-12-2014	01-01-2013 t/m 31-12-2013
	€	€
Lonen en salarissen	1.176.241	1.068.994
Sociale lasten	141.962	125.786
Ziekengeld	(63.869)	(24.361)
Pensioenlasten	185.392	190.675
Doorbelaste personeelskosten	<u>(1.000.739)</u>	<u>(1.112.837)</u>
	<u>438.987</u>	<u>248.257</u>

In de doorbelaste personeelskosten is een bedrag van € 146.214 begrepen inzake overige

personeelskosten die zijn verantwoord bij de organisatiekosten (zie onderdeel 21).

*Lonen en salarissen*

	01-01-2014 t/m 31-12-2014	01-01-2013 t/m 31-12-2013
	€	€
Brutolonen en –salarissen	1.064.890	963.340
Vakantiegeld en mutatie vakantiedagenverplichting	83.689	72.146
Kostenvergoedingen personeel	27.663	33.508
	<b>1.176.241</b>	<b>1.068.994</b>

De kosten voor het inhuren van een interim directeur in 2013, zijn in dat jaar verantwoord onder de transitiekosten, welke onderdeel zijn van de organisatiekosten. Derhalve zijn de salariskosten in 2013 incidenteel laag geweest.

**WNT verantwoording**

Per 1 januari 2013 is de Wet normering bezoldiging topfunctionarissen publieke en semipublieke sector (WNT) ingegaan. Deze verantwoording is opgesteld op basis van de volgende op Ontwikkelingsbedrijf Noord-Holland Noord N.V. van toepassing zijnde regelgeving: Het algemene WNT-maximum.

Het bezoldigingsmaximum in 2014 voor Ontwikkelingsbedrijf NHN is € 230.474,-. Het weergegeven toepasselijke WNT-maximum per persoon of functie is berekend naar rato van de omvang (en voor topfunctionarissen tevens de duur) van het dienstverband, waarbij voor de berekening de omvang van het dienstverband nooit groter kan zijn dan 1,0 fte. Uitzondering hierop is het WNT-maximum voor de leden van de Raad van Commissarissen, dit bedraagt voor de voorzitter 7,5% en voor de overige leden 5% van het bezoldigingsmaximum.

Bezoldiging topfunctionarissen:

*Leidinggevende topfunctionarissen*

Drs. M. Pennink

Functie	Directeur
Duur dienstverband in 2014	1/1 - 31/12
Omvang dienstverband (in fte)	1,0
Gewezen topfunctionaris?	Nee
(Fictieve) dienstbetrekking?	Ja
Beloning	156.154
Belastbare onkostenvergoedingen	Geen
Beloningen betaalbaar op termijn	30.056
Totaal bezoldiging	186.210
Toepasselijk WNT-maximum	230.474

Er is geen sprake van uitkeringen aan topfunctionarissen wegens beëindiging dienstverband.

Overige rapportageverplichtingen op grond van de WNT

Naast de hierboven vermelde topfunctionarissen zijn er geen overige functionarissen die in 2014 een bezoldiging boven het toepasselijke WNT-maximum hebben ontvangen, of waarvoor in eerdere jaren een vermelding op grond van de WOPT of de WNT heeft plaatsgevonden of had moeten plaatsvinden. Er zijn in 2014 geen ontslaguitkeringen aan overige functionarissen betaald die op grond van de WNT dienen te worden gerapporteerd.

Afbouw beloning Directie

Hoewel de WNT voorziet in een overgangsrecht voor een periode van vier jaar is op voorstel van de Directie besloten een afbouw in te zetten in twee stappen, zodat in 2016 op het dan geldende WNT maximum wordt uitgekomen.

*Toezichthoudende topfunctionarissen, Raad van Commissarissen*

Functie(s)	Commissaris A: voorzitter Drs. J. van der Starre RA	Commissaris B: lid Mevrouw mr. G.J.A. Valkering	Commissaris C: lid Dr. G. Valk
Duur dienstverband	1/1 - 31/12	1/1 - 31/12	1/1 - 31/12
Totaal bezoldiging	17.286	12.000	12.000
Toepasselijk WNT-maximum	17.286	11.524	11.524
Motivering indien overschrijding: zie		1)	2)

1) Overgangsregeling, in functie sinds 1 februari 2007, herbenoeming 1 januari 2012.

2) Overgangsregeling, in functie sinds 1 januari 2011, herbenoeming per 1 januari 2015

Ten opzichte van de WNT maxima voor 2015 is er geen sprake meer van een overschrijding.

21 *Organisatiekosten*

	01-01-2014 t/m 31-12-2014	01-01-2013 t/m 31-12-2013
	€	€
Autokosten	67.716	62.191
Kantoorkosten	47.790	43.545
Kosten Raad van Commissarissen	42.895	40.572
Huisvestingskosten	45.548	53.934
ICT-kosten	39.240	50.256
Verkoopkosten	1.490	666
Overige personeel- en opleidingskosten	146.214	32.023
Transitiekosten	94.892	198.490
Afboeken NPSP lening u/g	-	125.000
Overige algemene kosten	57.301	30.915
	543.086	637.592

De transitiekosten zijn met name lager uitgevallen, omdat deze in 2013 incidenteel de kosten van de inhuur van een interim directeur bevatten. In 2014 hadden de transitiekosten vrijwel volledig betrekking op juridische bijstand.

De overige personeels- en opleidingskosten bevatten in 2014 voor een bedrag van € 94.134 aan tijdelijke inhuur van medewerkers ter vervanging van langdurig afwezige medewerkers. De overige personeels- en opleidingskosten zijn volledig (€ 146.214) opgenomen in de doorbelaste personeelskosten (zie onderdeel 20).

#### Financiële baten en lasten

##### 22 Rentebaten en soortgelijke opbrengsten

	01-01-2014 t/m 31-12-2014	01-01-2013 t/m 31-12-2013
	€	€
Overige rentebaten	16.207	18.144

##### 23 Rentelasten en soortgelijke kosten

	01-01-2014 t/m 31-12-2014	01-01-2013 t/m 31-12-2013
	€	€
Overige rentelasten	(8.887)	(3.200)
	(8.887)	(3.200)

##### 24 Aandeel in het resultaat van ondernemingen waarin wordt deelgenomen

	01-01-2014 t/m 31-12-2014	01-01-2013 t/m 31-12-2013
	€	€
Resultaat deelneming Distriport Noord-Holland C.V.	-	-
Resultaat deelneming Distriport Noord-Holland B.V.	-	-
Resultaat deelneming VOF Bedrijventerrein Zuid	(27.869)	(15.331)
Resultaat deelneming WFO Agri Business Centrum B.V.	22.059	(137.015)
	(5.810)	(152.346)

#### Overige informatie

##### 25 Gemiddeld aantal werknemers

Gedurende de periode 1 januari 2014 tot en met 31 december 2014 waren gemiddeld 15,9 fte (waarvan 0,6 fte stagiairs) in dienst van de vennootschap (2013: 16,9 fte, waarvan 2,0 fte stagiairs).

## Enkelvoudige jaarrekening

**Balans per 31 december 2014**

(na voorgestelde resultaatbestemming)

Activa	Ref.	31 december 2014		31 december 2013	
		€	€	€	€
<i>Vaste activa</i>					
<b>Materiële vaste activa</b>	D				
Inventarissen			73.959		10.380
<b>Financiële vaste activa</b>					
Deelnemingen in gelieerde ondernemingen	E		47.171		69.412
<i>Vlottende activa</i>					
<b>Vorderingen</b>					
Handelsdebiteuren	F	81.055		112.885	
Vorderingen op gelieerde ondernemingen	G	684.521		675.306	
Vorderingen op aandeelhouders	H	250.956		223.821	
Belastingen en premies sociale verzekeringen	I	14.770		-	
Overige vorderingen en overlopende activa	J	309.563		677.195	
			1.340.865		1.689.207
<b>Liquide middelen</b>	K		1.344.377		1.756.116
			2.806.372		3.525.115

Passiva	Ref.	31 december 2014		31 december 2013	
		€	€	€	€
<b>Eigen vermogen</b>					
Gestort en opgevraagd kapitaal	L	54.000		54.000	
Overige reserves	M	605.716		539.714	
			659.716		593.714
<b>Langlopende schulden</b>					
Leaseverplichtingen			48.754		-
<b>Kortlopende schulden</b>					
Schulden aan leveranciers en handelskredieten	N	146.770		284.441	
Schulden aan gelieerde ondernemingen	O	979.313		980.233	
Belastingen en premies sociale verzekeringen	P	72.550		110.064	
Overige schulden en overlopende passiva	Q	899.269		1.556.663	
			2.097.902		2.931.401
			2.806.732		3.525.115

**Winst-en-verliesrekening over de periode 1 januari 2014 tot en met 31 december 2014**

	01-01-2014 t/m 31-12-2014	01-01-2013 t/m 31-12-2013
Ref.	€	€
Aandeel in het resultaat van ondernemingen waarin wordt deelgenomen	(47.775)	(387.013)
Vennootschappelijk resultaat	113.777	277.591
<b>Resultaat</b>	<b>66.002</b>	<b>(109.422)</b>



## **Toelichting op de balans en winst-en-verliesrekening**

### **A Algemene toelichting**

#### *A.1 Algemeen*

De grondslagen van waardering en van resultaatbepaling voor de vennootschappelijke jaarrekening en de geconsolideerde jaarrekening zijn gelijk. Geconsolideerde vennootschappen worden gewaardeerd op de nettovermogenswaarde.

Voor de grondslagen van de waardering van activa en passiva en voor de bepaling van het resultaat wordt verwezen naar de toelichting op de geconsolideerde balans en winst-en-verliesrekening.

#### *A.2 Toepassing van artikel 2:402 B.W.*

De financiële gegevens van Ontwikkelingsbedrijf Noord-Holland Noord N.V. zijn in de geconsolideerde jaarrekening verwerkt. Derhalve vermeldt de winst-en-verliesrekening van Ontwikkelingsbedrijf Noord-Holland Noord N.V. conform artikel 2:402 BW slechts het aandeel in de winst/het verlies na belasting van ondernemingen waarin wordt deelgenomen en het overige resultaat na belasting.

### **B Grondslagen voor waardering van activa en passiva**

#### *B.1 Algemeen*

Activa en passiva worden gewaardeerd tegen nominale waarde, tenzij een andere waarderingsgrondslag is vermeld.

#### *B.2 Financiële vaste activa*

De financiële vaste activa zijn gewaardeerd op de nettovermogenswaarde, vastgesteld op basis van de grondslagen van de groep. Bij een negatieve nettovermogenswaarde wordt de deelneming afgewaardeerd tot nihil en worden vorderingen voor zover aanwezig tevens afgewaardeerd voor maximaal de negatieve nettovermogenswaarde van de deelneming.

#### *B.3 Vorderingen*

Handelsvorderingen worden opgenomen tegen de reële waarde van de tegenprestatie, gewoonlijk de nominale waarde. Een voorziening wordt getroffen op de vorderingen op grond van verwachte oninbaarheid.

### **C Grondslagen voor bepaling van het resultaat**

#### *C.1 Algemeen*

Het resultaat wordt bepaald als het verschil tussen de opbrengstwaarde van de geleverde prestaties en de kosten en andere lasten over het jaar. De resultaten op transacties worden verantwoord in het jaar waarin zij zijn gerealiseerd; verliezen reeds zodra zij voorzienbaar zijn.

## C.2 Aandeel in het resultaat van ondernemingen waarin wordt deelgenomen

Het aandeel in de winst/het verlies van ondernemingen waarin wordt deelgenomen omvat het aandeel in de resultaten van deze deelnemingen. De resultaten van deelnemingen welke gedurende het boekjaar zijn verworven of afgestoten worden vanaf het verwervingsmoment respectievelijk tot het moment van afstoting verwerkt in het resultaat.

### Toelichting op de balans

#### D Materiële vaste activa

De mutaties in de materiële vaste activa worden als volgt weergegeven:

	<b>Inventarissen</b>
	€
<b>Stand per 1 januari 2014</b>	
Verkrijgingprijzen	147.782
Cumulatieve waardeverminderingen en afschrijvingen	<u>(137.402)</u>
Boekwaarden	<u>10.380</u>
<b>Mutaties</b>	
Investerings	75.868
Afschrijvingen materiële vaste activa	<u>(12.289)</u>
Saldo	<u>63.579</u>
<b>Stand per 31 december 2014</b>	
Verkrijgingprijzen	223.750
Cumulatieve waardeverminderingen en afschrijvingen	<u>(149.691)</u>
Boekwaarden	<u>73.959</u>

De afschrijvingspercentages bedragen 20 tot 33,3% per jaar.

E *Deelnemingen in gelieerde ondernemingen*

	31-12-2014	31-12-2013
	€	€
NHN Vastgoed B.V.	-	-
NHN Participaties B.V.	41.557	42.778
NHN Projecten B.V.	5.614	26.634
	<u>47.171</u>	<u>69.412</u>

	NHN Vastgoed	NHN Participaties
	€	€
<b>Stand per 1 januari 2014</b>	-	42.778
Investerings	-	-
Aandeel in het resultaat van ondernemingen waarin wordt deelgenomen	(25.534)	(1.221)
In mindering op vordering op deelneming	25.534	-
<b>Stand per 31 december 2014</b>	<u>-</u>	<u>41.557</u>

	NHN Projecten	Totaal
	€	€
<b>Stand per 1 januari 2014</b>	26.634	69.412
Investerings	-	-
Aandeel in het resultaat van ondernemingen waarin wordt deelgenomen	(21.020)	(47.775)
In mindering op vordering op deelneming	-	25.534
<b>Stand per 31 december 2014</b>	<u>5.614</u>	<u>47.171</u>

Vorderingen

F *Handelsdebiteuren*

	31-12-2014	31-12-2013
	€	€
Handelsdebiteuren	81.055	112.885

Onder de handelsvorderingen zijn vorderingen opgenomen met een resterende looptijd van langer dan een jaar met een totale waarde van € 1.936. In 2015 wordt actie ondernomen om deze alsnog te innen, derhalve wordt geen voorziening dubieuze debiteuren getroffen.

G *Vorderingen op gelieerde ondernemingen*

	31-12-2014	31-12-2013
	€	€
Rekening-courant NHN Vastgoed B.V.	-	63.489
Rekening-courant TRF Participatiemanagement B.V.	5.000	5.000
Rekening-courant NHN Projectenbeheer B.V.	280.134	250.133
Rekening-courant TRF B.V.	200.000	200.000
Rekening courant NHN Projecten B.V.	135.238	115.421
Rekening-courant St. Econom. Ontwikkeling Noord-Holland Noord	56.090	37.954
Rekening-courant St. Holland Health	8.059	3.309
<b>Vorderingen op gelieerde ondernemingen</b>	<b>684.521</b>	<b>675.306</b>

Over het gemiddeld saldo van deze rekening-courantverhoudingen wordt geen rente berekend. Omtrent aflossing en zekerheden zijn geen nadere afspraken gemaakt. De vorderingen hebben over het algemeen een looptijd korter dan één jaar.

Op de vordering op NHN Vastgoed is per 31 december 2014 in mindering gebracht de negatieve nettovermogenswaarde van de deelneming NHN Vastgoed, voor zover deze niet hoger is dan de vordering op NHN Vastgoed. Per 31 december 2014 bedraagt de nettovermogenswaarde van NHN Vastgoed € 963.122 negatief.

H *Vorderingen op aandeelhouders*

	31-12-2014	31-12-2013
	€	€
Vorderingen op aandeelhouders	250.956	223.821

Over het gemiddeld saldo van deze vorderingen wordt geen rente berekend.

Omdat er sprake is van (zeer) kortlopende vorderingen op kredietwaardige partijen zijn er omtrent aflossing en zekerheden geen nadere afspraken gemaakt.

I *Belastingen en premies sociale verzekeringen*

	31-12-2014	31-12-2013
	€	€
Omzetbelasting	14.770	-

J *Overige vorderingen en overlopende activa*

	31-12-2014	31-12-2013
	€	€
Vooruitbetaalde pensioennota	-	4.557
Vooruitbetaalde kosten	8.065	5.000
Door te belasten projectkosten	286.311	664.168
Overige vorderingen	15.187	3.470
	<b>309.563</b>	<b>677.195</b>

De overige vorderingen hebben een looptijd korter dan één jaar.

*K*      *Liquide middelen*

	<b>31-12-2014</b>	<b>31-12-2013</b>
	€	€
ABN AMRO Bank	201.859	1.044.354
ING Bank	948	46.429
SNS Bank	1.138.545	662.446
B.N.G. Bank	13	(86)
Rabobank	2.919	2.919
Kas	92	54
	<hr/> 1.344.376	<hr/> 1.756.116

*Eigen vermogen*

*L*      *Gestort en opgevraagd kapitaal*

Het maatschappelijk kapitaal van Ontwikkelingsbedrijf Noord-Holland Noord N.V. bedraagt € 250.000, verdeeld in 250.000 aandelen van € 1. Hiervan zijn geplaatst 54.000 aandelen oftewel € 54.000. Hiervan zijn per december 2014 54.000 aandelen volgestort.

*M*      *Overige reserves*

	<b>31-12-2014</b>	<b>31-12-2013</b>
	€	€
Stand per 1 januari	539.714	649.136
Resultaat	66.002	(109.422)
Stand per 31 december	<hr/> 605.716	<hr/> 539.714

Het eigen vermogen volgens de enkelvoudige jaarrekening is hoger dan het eigen vermogen volgens de geconsolideerde jaarrekening. De deelneming NHN Vastgoed heeft een negatief eigen vermogen van € 963.122. De vordering op NHN Vastgoed bedraagt € 916.447. Deze vordering is geheel voorzien. Voor het verschil met het negatieve eigen vermogen van NHN Vastgoed ad € 46.675 wordt de vorming van een voorziening niet noodzakelijk geacht. Derhalve is het resultaat volgens de enkelvoudige jaarrekening € 46.675 hoger dan volgens de geconsolideerde jaarrekening en is diensgevolge het eigen vermogen in de enkelvoudige jaarrekening ook € 46.675 hoger dan in de geconsolideerde jaarrekening.

*N*      *Langlopende schulden*

	<b>31-12-2014</b>	<b>31-12-2013</b>
	€	€
Stand per 1 januari	-	-
Ontvangen lening	54.595	-
Aflossingen	(5.841)	-
Stand per 31 december	<hr/> 48.754	<hr/> -

*Kortlopende schulden*

*O Schulden aan gelieerde ondernemingen*

	<b>31-12-2014</b>	<b>31-12-2013</b>
	€	€
Rekening-courant NHN Participaties B.V.	979.313	980.233
	<u>979.313</u>	<u>980.233</u>

*P Belastingen en premies sociale verzekeringen*

	<b>31-12-2014</b>	<b>31-12-2013</b>
	€	€
Omzetbelasting	-	39.802
Loonheffingen	72.550	70.261
	<u>72.550</u>	<u>110.064</u>

*Q Overige schulden en overlopende passiva*

	<b>31-12-2014</b>	<b>31-12-2013</b>
	€	€
Vooruit ontvangen bedragen	708.345	613.739
Nog te ontvangen facturen	22.035	102.890
Reservering vakantiedagen	23.869	16.799
Vorbereidingskredieten	-	275.000
Overige schulden en overlopende passiva	145.020	548.235
	<u>899.269</u>	<u>1.556.663</u>

In de post vooruit ontvangen bedragen is een bedrag van € 59.000 begrepen voor het M3 Fonds, een bedrag van € 281.256 voor Dutch Green Technology, een bedrag van € 110.787 inzake cofinanciering Leader, een bedrag van € 137.768 voor Halter in Balans en een bedrag van € 84.751 inzake Destinatiemarketing.

In de post overige schulden en overlopende passiva is een bedrag opgenomen van € 70.231 voor Kop en Munt gelden.

Alkmaar, 21 april 2015

Ontwikkelingsbedrijf Noord-Holland Noord N.V.

De Directie

## Overige gegevens

### **Statutaire regeling inzake de winstbestemming**

In de statuten is bepaald dat de Directie met voorafgaande goedkeuring van de Raad van Commissarissen kan besluiten de gehele of gedeeltelijke winst toe te voegen aan de reserves. De eventueel daarna resterende winst staat ter beschikking van de Algemene Vergadering van Aandeelhouders.

### **Voorstel resultaatbestemming**

Vooruitlopend op de vaststelling van de jaarrekening door de Algemene Vergadering van Aandeelhouders is de winst (na belasting) over 2014 ad € 66.002 (geconsolideerd € 19.327) toegevoegd aan de overige reserves.

### **Controleverklaring**

De controleverklaring van de accountant is opgenomen op de volgende twee pagina's.





Kwaliteit  
vertrouwen

## Controleverklaring van de onafhankelijke accountant

Aan: de directie en aandeelhouders van Ontwikkelingsbedrijf Noord-Holland Noord N.V.

### Verklaring betreffende de jaarrekening

Wij hebben de in dit financieel verslag opgenomen jaarrekening 2014 van Ontwikkelingsbedrijf Noord-Holland Noord N.V. te Alkmaar gecontroleerd. Deze jaarrekening bestaat uit de geconsolideerde en enkelvoudige balans per 31 december 2014 en de geconsolideerde en enkelvoudige winst-en-verliesrekening over 2014 met de toelichting, waarin zijn opgenomen een overzicht van de gehanteerde grondslagen voor financiële verslaggeving en andere toelichtingen.

#### Verantwoordelijkheid van het bestuur

Het bestuur van de entiteit is verantwoordelijk voor het opmaken van de jaarrekening die het vermogen en het resultaat getrouw dient weer te geven, alsmede voor het opstellen van het jaarverslag, beide in overeenstemming met Titel 9 Boek 2 van het in Nederland geldende *Burgerlijk Wetboek* (BW) en de bepalingen van en krachtens de *Wet normering bezoldiging topfunctionarissen publieke en semipublieke sector* (WNT). Het bestuur is tevens verantwoordelijk voor een zodanige interne beheersing als het noodzakelijk acht om het opmaken van de jaarrekening mogelijk te maken zonder afwijkingen van materieel belang als gevolg van fraude of fouten.

#### Verantwoordelijkheid van de accountant

Onze verantwoordelijkheid is het geven van een oordeel over de jaarrekening op basis van onze controle. Wij hebben onze controle verricht in overeenstemming met Nederlands recht, waaronder de *Nederlandse controlestandaarden* en het *Controleprotocol WNT*. Dit vereist dat wij voldoen aan de voor ons geldende ethische voorschriften en dat wij onze controle zodanig plannen en uitvoeren dat een redelijke mate van zekerheid wordt verkregen dat de jaarrekening geen afwijkingen van materieel belang bevat.

Een controle omvat het uitvoeren van werkzaamheden ter verkrijging van controle-informatie over de bedragen en de toelichtingen in de jaarrekening. De geselecteerde werkzaamheden zijn afhankelijk van de door de accountant toegepaste oordeelsvorming, met inbegrip van het inschatten van de risico's dat de jaarrekening een afwijking van materieel belang bevat als gevolg van fraude of fouten.

Bij het maken van deze risico-inschattingen neemt de accountant de interne beheersing in aanmerking die relevant is voor het opmaken van de jaarrekening en voor het getrouwe beeld daarvan, gericht op het opzetten van controlewerkzaamheden die passend zijn in de omstandigheden. Deze risico-inschattingen hebben echter niet tot doel een oordeel tot uitdrukking te brengen over de effectiviteit van de interne beheersing van de entiteit. Een controle omvat tevens het evalueren van de geschiktheid van de gebruikte grondslagen voor financiële verslaggeving en de redelijkheid van de door het bestuur van de entiteit gemaakte schattingen, alsmede een evaluatie van het algehele beeld van de jaarrekening.

Wij zijn van mening dat de door ons verkregen controle-informatie voldoende en geschikt is om een onderbouwing voor ons oordeel te bieden.

*Oordeel betreffende de jaarrekening*

Naar ons oordeel geeft de jaarrekening een getrouw beeld van de grootte en samenstelling van het vermogen van Ontwikkelingsbedrijf Noord-Holland Noord N.V. per 31 december 2014 en van het resultaat over 2014 in overeenstemming met Titel 9 Boek 2 BW. Voorts zijn wij van mening dat de jaarrekening voldoet aan de bepalingen van en krachtens de Wet normering bezoldiging topfunctionarissen publieke en semipublieke sector (WNT).

**Verklaring betreffende overige bij of krachtens de wet gestelde eisen**

Ingevolge artikel 2:393 lid 5 onder e en f BW vermelden wij dat ons geen tekortkomingen zijn gebleken naar aanleiding van het onderzoek of het jaarverslag van de directie, voor zover wij dat kunnen beoordelen, overeenkomstig Titel 9 Boek 2 BW is opgesteld, en of de in artikel 2:392 lid 1 onder b tot en met h BW vereiste gegevens zijn toegevoegd. Tevens vermelden wij dat het jaarverslag van de directie, voor zover wij dat kunnen beoordelen, verenigbaar is met de jaarrekening zoals vereist in artikel 2:391 lid 4 BW.

Alkmaar, 21 april 2015

Ernst & Young Accountants LLP

w.g. B. Minks RA

**Bijlage 3**

**Algemene Vergadering van Aandeelhouders**

**11 juni 2015**

# Ontwikkelingsbedrijf Noord-Holland Noord N.V. Accountantsverslag 2014

Rapportage aan de directie en de raad van commissarissen



**EY**

Building a better  
working world



Ernst & Young Accountants LLP  
Arcadialaan 16C+D  
1813 KN Alkmaar, Netherlands  
Postbus 344  
1800 AH Alkmaar, Netherlands

Tel: +31 88 407 10 00  
Fax: +31 88 407 92 05  
ey.com

De raad van commissarissen en de directie van  
Ontwikkelingsbedrijf Noord-Holland Noord N.V.  
Postbus 68  
1800 AB ALKMAAR

Alkmaar, 21 april 2015

BM/DB/ipr/9VNA6A

## Uitkomsten controle en overige informatie 2014

Geachte leden van de raad van commissarissen en de directie,

Het doet ons genoegen u verslag uit te brengen omtrent de uitkomsten van onze accountantscontrole van de jaarrekening van Ontwikkelingsbedrijf Noord-Holland Noord N.V. (hierna: Ontwikkelingsbedrijf NHN). Wij willen u over de volgende onderwerpen informeren:

- uitkomsten jaarrekeningcontrole;
- kwaliteit beheersorganisatie;
- onafhankelijkheid en controleproces.

Wij hebben de kernpunten van ons verslag opgenomen in het hoofdstuk "*Kernpunten uitkomsten controle*". Onze controle is gericht op het vormen van een oordeel omtrent de jaarrekening over 2014. Bij de uitvoering van onze controle ondervinden wij de volledige medewerking en ondersteuning van de medewerkers van uw organisatie.

De mogelijkheid om een open en eerlijke dialoog met u als lid van het de raad van commissarissen en de directie te voeren, vormt een essentieel onderdeel van het controleproces, evenals van de algehele corporate

governance. Wij waarderen deze mogelijkheid om de inzichten die uit onze controle voortkomen met u te kunnen delen.

Dit verslag is uitsluitend bestemd voor gebruik door de raad van commissarissen, de directie en het management en mag niet zonder onze voorafgaande toestemming door anderen worden gebruikt.

Hoogachtend,  
Ernst & Young Accountants LLP

B. Minks RA



Ernst & Young Accountants LLP is een limited liability partnership opgericht naar het recht van Engeland en Wales en geregistreerd bij Companies House onder registratienummer OC335594. In relatie tot Ernst & Young Accountants LLP wordt de term partner gebruikt voor een (vertegenwoordiger van een) vennoot van Ernst & Young Accountants LLP. Ernst & Young Accountants LLP is statutair gevestigd te Lambeth Palace Road 1, London SE1 7EU, Verenigd Koninkrijk, heeft haar hoofdvestiging aan Boomjes 25B, 3011 XZ Rotterdam, Nederland en is geregistreerd bij de Kamer van Koophandel Rotterdam onder nummer 24432944. Op onze werkzaamheden zijn algemene voorwaarden van toepassing, waarin een beperking van de aansprakelijkheid is opgenomen.

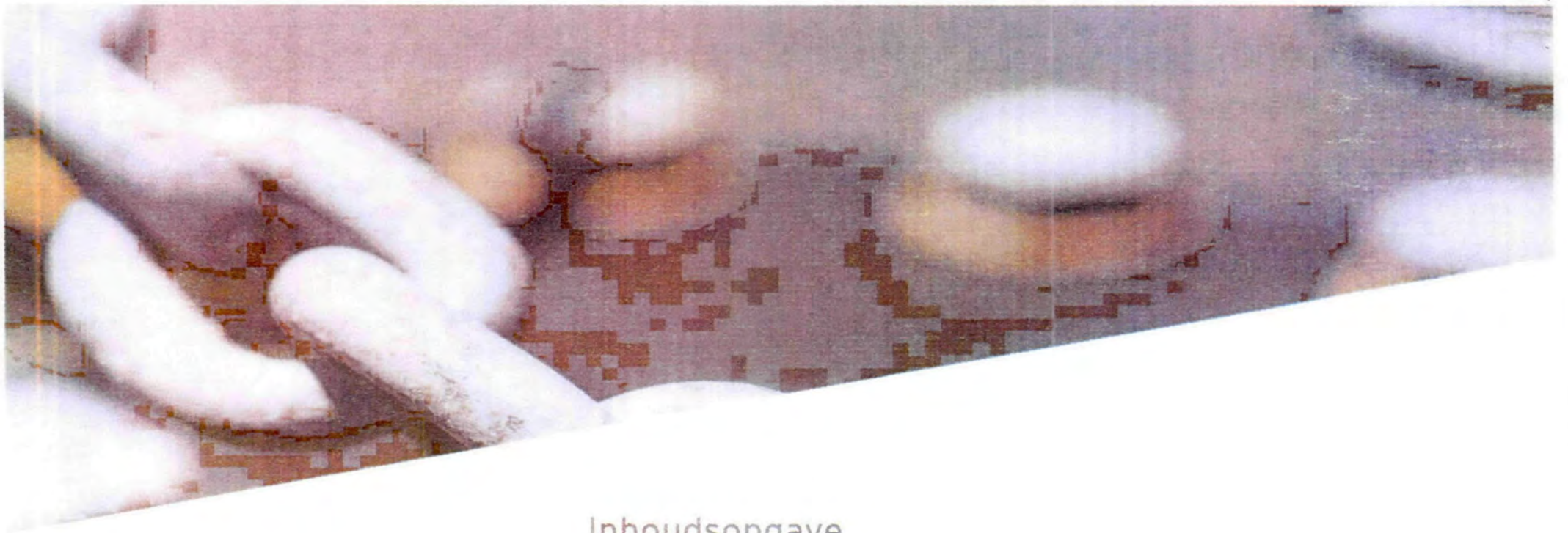

## Inhoudsopgave

Kernpunten uitkomsten controle	4
Toelichting uitkomsten jaarrekeningcontrole	8
Kwaliteit beheersorganisatie	12
Het controleproces	15

Kernpunten  
uitkomsten controle

**De kernpunten naar aanleiding van de controle kunnen als volgt worden samengevat**

<p>Uitkomsten jaarrekeningcontrole</p>	<p>Conclusie van onze controle</p>	<p>Wij hebben de (geconsolideerde) jaarrekening van Ontwikkelingsbedrijf NHN gecontroleerd. De jaarrekening toont een geconsolideerd eigen vermogen van € 613.014 en een positief resultaat van € 19.327. Na de controle resteren geen ongecorrigeerde controleverschillen of materiële herrubriceringen voor de jaarrekening. Wij hebben bij de jaarrekening 2014 een goedkeurende controleverklaring verstrekt.</p>
	<p>Resultaat boekjaar en financiële positie</p>	<p>Het jaarrekeningresultaat is € 19.327 positief. De netto-omzet en de som der bedrijfslasten zijn gedaald ten opzichte van vorig jaar. De afname van de netto-omzet komt door lagere exploitatiebijdragen alsmede een daling van de omzet projecten als gevolg van verminderde activiteiten ten opzichte van vorig jaar. Het resultaat deelnemingen is ten opzichte van vorig jaar minder negatief. Dit komt voornamelijk door het negatieve resultaat van € 137.015 van WFO Agri Business centrum B.V. over 2013. Over 2014 is een positief resultaat behaald van € 22.059.</p> <p>Het (geconsolideerd) eigen vermogen bedraagt ultimo 2014 € 613.014 ten opzichte van een eigen vermogen van € 593.714 vorig jaar. De toename houdt verband met het positief resultaat over 2014. Per balansdatum bedraagt de solvabiliteit volgens de geconsolideerde balans 24,1% ten opzichte van 15,2% vorig jaar. Deze stijging in de solvabiliteit wordt voornamelijk veroorzaakt door een daling van de overige schulden en overlopende passiva van in totaal € 1.237.348. Dit wordt hoofdzakelijk veroorzaakt door de aflossing van rekening-courant verhouding met de deelneming WFO Agri Business Centrum B.V. van € 580.258 en de daling van de vooruit ontvangen bedragen van € 600.671.</p>
	<p>Deelneming WFO Agri Business Centrum B.V.</p>	<p>In 2014 is de verkoop van de laatste kavel definitief afgewikkeld. NHN Vastgoed heeft een dividenduitkering van € 675.000 ontvangen die deels is gebruikt voor de aflossing van de rekening-courant schuld ad € 580.258. Daarnaast is er een slotdividend uitgekeerd van € 13.891 en heeft een restitutie van het geplaatst kapitaal van € 8.168 plaatsgevonden. De deelneming is in 2014 geliquideerd.</p>



## De kernpunten uit onze rapportage kunnen als volgt worden samengevat

Uitkomsten  
jaarrekeningcontrole

Deelneming Distriport

De deelnemingen in Distriport en de vorderingen hierop zijn in 2012 reeds volledig afgewaardeerd. Deze afwaardering heeft toen reeds plaatsgevonden in verband met continuïteitsbedreiging die gerelateerd was aan de lopende procedures tussen Distriport en de provincie Noord-Holland. Daarnaast hebben de mede commandieten een vordering ingediend bij NHN Vastgoed van in totaal circa € 600.000. De directie acht, evenals vorig jaar, het vormen van een voorziening hiervoor niet noodzakelijk omdat er geen enkele schuldverhouding aanwezig is met de betrokken partijen.

Ten aanzien van de lopende procedure is de provincie Noord-Holland in hoger beroep in het gelijk gesteld door de rechter voor een geleden schadevergoeding van € 2,3 miljoen. Distriport CV, Distriport BV, Ooms Ontwikkeling en Distriport Vastgoed (voorheen Zeeman) zijn hiervoor aansprakelijk gehouden. De schade kan nog hoger uitvallen mits de provincie Noord-Holland een juiste onderbouwing hiervoor overhandigt. Mocht de claim moeten worden uitbetaald, hetgeen ook bewerkstelligd kan worden door de provincie, dan is het de vraag of Distriport C.V. en B.V. kunnen voortbestaan.

Naar verwachting zal Distriport cassatie instellen bij de Hoge Raad. De uitkomsten hiervan zijn op dit moment nog niet in te schatten.

Voorts vermelden we dat Distriport Vastgoed, NHN Projectbeheer als medevennoot aansprakelijk heeft gesteld voor de mogelijke schade die uit de procedures zou kunnen volgen.

Deze aansprakelijkheid is door het Ontwikkelingsbedrijf afgewezen in een brief van 20 juni 2013. Hier is verder tot op heden nog geen reactie op gekomen.

Deelneming VOF  
Bedrijventerrein Zuid

In de jaarrekening 2014 van VOF bedrijventerrein Zuid zal op basis van de huidige inzichten geen voorziening worden opgenomen voor de voorraad onderhanden werk. Evenals vorig jaar is het onzeker of de gronden in de VOF op korte termijn zullen worden verkocht. In dit kader is vorig jaar het risico door de directie van het Ontwikkelingsbedrijf ingeschat op circa € 370.000. Dit betrof een uitkoopscenario. Op grond van de huidige inzichten blijkt dat nog steeds sprake kan zijn van een rendabele grondexploitatie. Momenteel wordt discussie gevoerd over de toekomst van het bedrijventerrein. In 2015 zal door de participerende partijen verdere besluitvorming plaatsvinden.

## De kernpunten uit onze rapportage kunnen als volgt worden samengevat

Uitkomsten  
jaarrekeningcontrole

Door te belasten  
projectkosten  
(vorderingen)

De door te belasten projectkosten ad € 286.311 hebben voornamelijk betrekking op kosten die gemaakt zijn in 2014 en 2013. Wij hebben deze vordering gecontroleerd en vastgesteld dat deze terecht is opgenomen, omdat de afwikkeling van de subsidies ter zake nog moet plaatsvinden.

Vooruitontvangen  
bedragen (overlopende  
passiva)

Onder de vooruitontvangen bedragen ad € 708.345 zijn diverse bedragen opgenomen gerelateerd aan subsidies waarvan het ontvangen voorschot hoger is dan de bestedingen, dan wel voor projecten die nog niet gestart zijn. Wij hebben vastgesteld dat deze bedragen terecht zijn verantwoord onder de overlopende passiva.

Kwaliteit  
beheersorganisatie

De beheersorganisatie van het Ontwikkelingsbedrijf kenmerkt zich als een projectorganisatie. Voor een passende besturing en beheersing van deze organisatie vormt de inrichting van de control organisatie een belangrijke basis. De (financiële) controltaken met betrekking tot de projecten en de zichtbare vastlegging daarvan zijn naar onze mening verbeterd ten opzichte van vorig jaar. Op pagina 12 en 13 gaan wij ter zake nader in op de beheersing van de verbonden partijen en deelnemingen en projectcontrol.

# Toelichting uitkomsten jaarrekeningcontrole

## Inleiding

Deze paragraaf geeft een uiteenzetting van de bevindingen en opmerkingen ten aanzien van de belangrijke aandachtsgebieden in de controle.

## Deelneming WFO Agro Business Centrum B.V.

Sinds 2008 heeft NHN Vastgoed een belang van 37,5% in deze deelneming. In 2014 is de verkoop van de laatste kavel afgewikkeld. NHN Vastgoed heeft een dividenduitkering van € 675.000 ontvangen die deels is gebruikt voor de aflossing van de rekening-courantschuld ad € 580.258. Daarnaast is een slotdividend uitgekeerd van € 13.891 en heeft een restitutie van het geplaatst kapitaal van € 8.168 plaatsgevonden. De deelneming is in 2014 opgeheven en uitgeschreven bij het Kamer van Koophandel.

## Ontwikkelingen deelneming Distriport

NHN Vastgoed participeert voor een aandeel van 33,3% in Distriport B.V. en deze B.V. is beherend vennoot van Distriport C.V. Deze structuur is in het verleden opgericht voor de realisatie van het bedrijventerrein Distriport in de gemeente Koggenland. Naast de kapitaalstorting hebben Ontwikkelingsbedrijf NHN en de andere deelnemende partijen als commanditaire vennoten financiële middelen ingebracht.

Ten aanzien van de lopende procedure is de provincie Noord-Holland in hoger beroep in het gelijk gesteld voor een geleden schadevergoeding van € 2,3 miljoen. Distriport CV, BV, Ooms Ontwikkeling en Distriport Vastgoed zijn hier aansprakelijk voor. NHN Projectbeheer als commanditaire vennoot (naast Ooms en Distriport Vastgoed) is niet aansprakelijk gesteld. Daarnaast is ook NHN Vastgoed als aandeelhouder in de B.V. niet aansprakelijk gesteld.

De schade kan nog hoger uitvallen mits de provincie Noord-Holland een juiste onderbouwing hiervoor overhandigt. Mocht de claim uitbetaald dienen te worden, hetgeen ook bewerkstelligd kan worden door de provincie, dan is het de vraag of Distriport C.V. en B.V. kunnen voortbestaan.

Voorts vermelden we dat Distriport Vastgoed, NHN Projectbeheer als medevennoot aansprakelijk heeft gesteld voor de mogelijke schade die uit de procedures zou kunnen volgen. Deze aansprakelijkheid is door het NHN Projectbeheer afgewezen in een brief van 20 juni 2013. Hier is verder tot op heden nog geen reactie op gekomen.

De andere twee commanditaire vennoten van Distriport hebben hogere bedragen ingebracht en claimen ieder circa € 300.000 bij NHN Vastgoed B.V. en NHN Projectbeheer B.V. NHN Vastgoed B.V. en NHN Projectbeheer B.V. stellen zich op het standpunt dat de commandieten zelf verantwoordelijk zijn voor de middelen die zij inbrengen en is derhalve niet voornemens de vorderingen te voldoen. Wel is een toelichting opgenomen onder de niet in de balans opgenomen activa en verplichtingen.

## VOF Bedrijventerrein Zuid (participatie NHN Vastgoed)

De jaarrekening 2014 van VOF bedrijventerrein Zuid zal naar verwachting op korte termijn voorzien worden van een goedkeurende controleverklaring. In de JR zal naar de huidige inzichten geen voorziening gevormd voor de voorraad onderhanden werk. Evenals vorig jaar is het onzeker of de gronden in de VOF op korte termijn zullen worden verkocht. In dit kader is vorig jaar het risico door de directie van het Ontwikkelingsbedrijf ingeschat op circa € 370.000. Dit betrof een uitkoopscenario. Op grond van de huidige inzichten blijkt dat nog steeds sprake kan zijn van een rendabele grondexploitatie. Momenteel wordt discussie gevoerd over de toekomst van het bedrijventerrein. In 2015 zal door de participerende partijen verdere besluitvorming plaatsvinden.

## Door te belasten projectkosten (vorderingen)

De door te belasten projectkosten ad € 286.311 hebben betrekking op gemaakte kosten, met name in 2013 en 2014 die in aanmerking komen voor subsidiëring. De grootste projecten hierin zijn "Blueport" (€ 65.000), "Hooiberghutten" (€ 54.000) en "Innovatiesnelweg" (€ 89.000). Verder bestaat de vordering uit diverse gemaakte kosten voor andere projecten. Wij hebben de vorderingen gecontroleerd en vastgesteld dat deze terecht zijn opgenomen.

## Toelichting uitkomsten jaarrekeningcontrole

### Vooruitontvangen bedragen (overlopende passiva)

Onder de vooruitontvangen bedragen ad € 708.345 zijn diverse bedragen opgenomen gerelateerd aan subsidies waarvan het ontvangen voorschot hoger is dan de bestedingen, dan wel voor projecten die nog niet gestart zijn. De grootste posten hierin betreffen DGT (€ 281.000), Innovatiesnelweg (€ 208.000) en Halter in Balans (€ 138.000). Wij hebben vastgesteld dat deze bedragen terecht zijn verantwoord onder de overlopende passiva.

### Wet normering topinkomens

Per 1 januari 2013 is de *Wet normering bezoldiging topfunctionarissen publieke en semipublieke sector* (WNT) ingevoerd. Op basis van deze wet is de bezoldiging van topfunctionarissen in de publieke en semipublieke sector in dienstverband en bij ontslag wettelijk gemaximeerd.

Voor de bezoldiging van topfunctionarissen geldt naast de maximering een publicatieverplichting in de jaarrekening. Dit geldt eveneens voor bezoldiging van niet-topfunctionarissen, indien zij de maximale bedragen van topfunctionarissen overschrijden.

In het kader van de jaarrekening 2014 heeft u een analyse uitgevoerd van de topfunctionarissen binnen uw organisatie. Tevens heeft u vastgesteld of er functionarissen zijn die een hogere bezoldiging dan de gestelde maxima kennen. Deze informatie heeft u opgenomen in de toelichting op de jaarrekening. Wij hebben de juistheid en volledigheid van deze toelichting gecontroleerd en hebben vastgesteld dat de toelichting voldoet aan de daaraan te stellen eisen.

## Toelichting uitkomsten jaarrekeningcontrole

### Aanvaardbaarheid van de grondslagen van waardering en resultaatbepaling

Naar onze mening zijn de door de directie gekozen waarderingsgrondslagen aanvaardbaar en consistent toegepast met betrekking tot de significante jaarrekeningposten en bijzondere transacties. Dit geldt tevens voor het tijdstip waarop die transacties hebben plaatsgevonden, de periode waarin zij zijn verantwoord en de desbetreffende toelichtingen in de jaarrekening.

### Jaarverslag

Titel 9 Boek 2 BW stelt nadere eisen aan het jaarverslag. Het jaarverslag bevat, in overeenstemming met de omvang en de complexiteit van de rechtspersoon en groepsmaatschappijen, een evenwichtige en volledige analyse van de toestand op de balansdatum, de ontwikkeling gedurende het boekjaar en de resultaten, alsmede een beschrijving van risico's en onzekerheden. Daarnaast dient in het jaarverslag de verwachte gang van zaken te worden opgenomen. Wij hebben vastgesteld dat het jaarverslag voldoet aan de wettelijke eisen en verenigbaar is met de jaarrekening.



Kwaliteit  
beheersorganisatie

## Algemeen

Bij de planning en uitvoering van de controle van de jaarrekening 2014 van de onderneming hebben wij de interne beheersmaatregelen, welke onderdeel uitmaken van de administratieve organisatie van uw vennootschap, in onze overwegingen betrokken. Wij hebben de opzet, het bestaan en de werking van interne beheersmaatregelen onderzocht voor zover wij dit in het kader van de jaarrekening noodzakelijk achten en niet met het doel om een oordeel over de effectiviteit van de interne beheersing te geven. De onderstaande punten, die voortvloeien uit onze beoordeling van de interne beheersmaatregelen, brengen wij naar voren teneinde u te helpen bij het verbeteren van procedures en beheersmaatregelen.

Wij hebben geen onderzoek naar de effectiviteit van de interne beheersing verricht, anders dan dat relevant is voor onze jaarrekeningcontrole. Daarom kunnen we u ook geen oordeel over de interne beheersing per proces geven. Wel zullen wij hieronder de belangrijkste aandachtspunten weergeven.

## Projectbeheersing

Gezien de aard van de organisatie is de interne controle op de projecten van wezenlijk belang voor het goed functioneren en verantwoorden van de projectresultaten. Belangrijke aandachtspunten ter zake zijn het voeren van een adequate projectorganisatie (inclusief uniforme vastlegging en verantwoording van (financiële) informatie). Met het oog op de verdere versterking van de projectbeheersing en de borging van kennis en kwaliteit binnen de organisatie, hebben wij u in ons accountantsverslag bij de jaarrekening 2013 geadviseerd aandacht te besteden aan de formalisatie van de procedures rondom projectbeheersing en structurele vastlegging van afspraken tussen de projectleiders en de financiële controller onder

meer inzake:

- projectbegroting;
- periodieke voortgangsrapportage;
- opzetten van een periodieke informatievoorziening omtrent de voortgang van de uitvoering van de subsidievoorwaarden;
- harmonisatie van de vastlegging van de basisgegevens van projecten;
- zichtbare vastlegging van de interne controle op de realisatie van de (vooraf) gestelde subsidievoorwaarden. Deze controles dienen vastgelegd te worden zodat de audittrail ter zake kan worden gevolgd.

Ter zake zijn diverse verbeterpunten doorgevoerd in 2014, echter zijn naar onze mening ook nog diverse verbeteringen te realiseren. Dit is momenteel onderhanden. Volledigheidshalve verwijzen wij ter zake naar de management letter 2014.

Voorts merken wij op dat wij geconstateerd hebben dat voor diverse subsidies na afloop van de projectperiode een verantwoording met controleverklaring dient te worden ingediend. Met name indien sprake is van meerjarige projecten is het ter zake aan te bevelen om reeds jaarlijks een controle te laten uitvoeren, zodat bij het moment van het daadwerkelijk verantwoorden geen problemen worden ondervonden ter zake het opzoeken van informatie uit oude jaren.



## Beheersing verbonden partijen en deelnemingen

In 2013 is een nieuwe samenwerkingsovereenkomst gesloten. In deze overeenkomst is opgenomen dat Ontwikkelingsbedrijf NHN haar vastgoed- en participatie activiteiten op een verantwoorde wijze zal afbouwen.

In 2013 en 2014 heeft dit geresulteerd in de liquidatie van diverse deelnemingen. Ultimo 2014 heeft Ontwikkelingsbedrijf NHN nog diverse deelnemingen. De grootste (financiële) risico's zitten in de deelneming Distriport en VOF Bedrijventerrein Zuid. Ter zake verwijzen wij verder naar de toelichting op de uitkomsten van de jaarrekeningcontrole van dit verslag. Wij adviseren u de ontwikkelingen bij de deelnemingen tussentijds adequaat te monitoren.

## Geautomatiseerde gegevensverwerking

Onze controle was niet primair gericht op het doen van een uitspraak omtrent de continuïteit en betrouwbaarheid van de geautomatiseerde gegevensverwerking en wij hebben daartoe ook geen opdracht van het management ontvangen. In het kader van de jaarrekening controle hebben wij wel de betrouwbaarheid van de geautomatiseerde gegevensverwerking beoordeeld. De jaarrekeningcontrole heeft geen tekortkomingen in de continuïteit en betrouwbaarheid van de geautomatiseerde gegevensverwerking aan het licht gebracht.

## Oplevering jaarwerk

De oplevering van het jaarwerk 2014 hebben wij positief ervaren. Bij de start van de controle was een conceptjaarrekening aanwezig van goede kwaliteit. De relevante stukken en onderbouwingen waren grotendeels aanwezig en op de vragen die gesteld zijn, werd adequaat gereageerd.

Het controleproces

## Verantwoordelijkheid

Conform de door u aan ons verleende opdracht hebben wij de (geconsolideerde) jaarrekening 2014 van Ontwikkelingsbedrijf NHN gecontroleerd. Het is de verantwoordelijkheid van het bestuur van de onderneming om de jaarrekening op te maken in overeenstemming met de van toepassing zijnde grondslagen voor financiële verslaggeving. Het is onze verantwoordelijkheid een controleverklaring inzake de jaarrekening te verstrekken.

Onze controle is verricht in overeenstemming met Nederlands recht, waaronder de *Nederlandse controlestandaarden*. Onze controleaanpak is onder andere gericht op het in kaart brengen van de voor de jaarrekening van belang zijnde risico's.

## Belangrijke aandachtsgebieden in de controle

Onze controleaanpak is onder andere gericht op het in kaart brengen van de voor de jaarrekening van belang zijnde risico's. Op basis van onze gesprekken met medewerkers van de administratie over de belangrijke financiële en operationele ontwikkelingen is een aantal punten met een verhoogd risico voor de jaarrekening 2014 onderkend.

Aan de volgende punten werd extra aandacht besteed bij het nader uitwerken van onze controleaanpak:

- de ontwikkelingen inzake de deelnemingen;
- de lopende projecten en hieraan gerelateerd posten in de jaarrekening (door te belasten projectkosten, vooruit ontvangen bedragen, opbrengsten en kosten).

## Geen aanwijzingen van fraude tijdens onze controle

Het bestuur van de onderneming is primair verantwoordelijk voor de preventie van fraude. De raad van commissarissen ziet er vervolgens op toe dat het bestuur adequate maatregelen implementeert en actie onderneemt om fraude te voorkomen. Tijdens onze controle inventariseren wij de frauderisico's binnen uw organisatie en beoordelen wij de interne beheersingsmaatregelen die gericht zijn op het voorkomen en ontdekken van (materiële) fraude. Tijdens de controle van de jaarrekening 2014 zijn ons geen aanwijzingen van fraude gebleken.

## **Bijlage 4**

### **Algemene Vergadering van Aandeelhouders**

**11 juni 2015**

## 2.2 Deelproject 2: Acquisitie

### 5. *Bijeenkomsten*

Voor de zichtbaarheid van de kansen van de regio waar mogelijk in aansluiting met de verschillende boards, organiseert het Ontwikkelingsbedrijf bijeenkomsten. Het gaat daarbij om activiteiten die bijdragen aan de acquisitiedoelstellingen, zoals bijvoorbeeld de inzet in 2014 voor de Internationale Biogasconferentie in Alkmaar. De bijeenkomsten zijn nooit een doel op zich maar altijd onderdeel van bredere activiteiten van het Ontwikkelingsbedrijf.

**Doel:** Acquisitie en clustervorming.

**Activiteiten:**

- Doelgroepbepaling.
- Samen met partners vaststellen van programma, inleiders e.d.
- Inzetten vervolgcities met name ten behoeve van acquisitie en clustervorming.

**Resultaat:** minimaal vier nog nader met partners in te vullen bijeenkomsten organiseren.

**Opnieuw benoemd resultaat:** minimaal drie nog nader met partners in te vullen bijeenkomsten organiseren.

## 3 Project 3: Ondernemers en vestigingsklimaat

### 3.2 Deelproject 2: Clusteractiviteiten

#### Agribusiness

#### 3. *Teelt op water/De hongerige stad/ Preventie care and cure*

**Doel:** Realiseren van innovatie en cross-overs in de agribusiness.

**Activiteiten:** Op verzoek van de Greenport heeft Ontwikkelingsbedrijf in samenspraak drie programmalijnen geïdentificeerd. Eén daarvan wordt in het kader van TKI uitgangsmaterialen ingediend.

In het najaar van 2014 worden projecten geconcretiseerd. De activiteiten van het Ontwikkelingsbedrijf variëren daarbij van projectformulering tot en met integraal projectleiderschap.

**Resultaat:** Projectuitvoering aan de hand van concrete projectplannen.

**Opnieuw benoemd resultaat:** ONHN wordt geen penvoerder van een eventueel EFRO project.

#### Energy

#### 10. *Uitvoering programma's Energy Board*

**Doel:** Kansen Noord-Holland Noord op het terrein van nieuwe energie verzilveren.

**Activiteiten:**

Ketensamenwerking offshore windenergie:

- Ondersteuning bij ketenontwikkeling offshore windenergie: bedrijven verbinden.
- Follow up geven aan conferentie over wind op zee die Energy Board in het najaar van 2014 gaat organiseren.

I-DEA (Incubator Duurzame Energie Alkmaar)

- Ondersteuning conceptontwikkeling I-DEA.
- Financieringsondersteuning.
- Helpen met bij elkaar brengen van partijen: jonge bedrijven verbinden aan I-DEA.
- Mogelijk Europese aanvraag.

Energiedijk

- Mogelijk Europese aanvraag.
- Ondersteuning financiering.

**Resultaat:**

- Uitvoering bijeenkomsten.
  - Projectondersteuning gerealiseerd, inclusief projectplannen.
- Opnieuw benoemd resultaat:** inzet ONHN wellicht verminderen.

**Maritiem**

*14. Haven Den Oever*

**Doel:** Gebiedsontwikkeling haven Den Oever.

**Activiteiten:** Projectleiding.

**Resultaat:** Haven waar alle beoogde functies een plaats hebben

**Opnieuw benoemd resultaat:** dit project heeft op dit moment geen prioriteit.

**Health**

*18. MKB domotica*

**Doel:** De decentralisatie van de zorg heeft tot gevolg dat de lokale overheid gekoppeld aan de bezuinigingsopgave zoekt naar vormen van slimme zorg. Domotica gaat hierbij een belangrijke rol spelen. Dit vraagt om (forse) investeringen in de gebouwde omgeving. Holland Health ontwikkelt programma's om het MKB bij deze ontwikkelingen te betrekken.

**Activiteiten:** Opzetten en uitvoeren van programma.

**Resultaat:** Kennis bij het regionale MKB en investeringen in slimme zorg(concepten). Dit is nog niet nader te preciseren omdat opdrachtgever daar nog geen uitgekristalliseerde ideeën over heeft.

**Opnieuw benoemd resultaat:** ONHN zal geen inzet plegen op dit project.

**Overige Activiteiten:**

*23. Nautische bedrijven*

**Doel:** Noord-Holland Noord kent veel innovatieve jachtwerven. De samenwerking en positionering van dit kleine cluster is beperkt.

**Activiteiten:** Onderzoeken mogelijkheden clustervorming.

**Resultaat:** Plan van aanpak, afhankelijk van draagvlak bedrijfsleven.

**Opnieuw benoemd resultaat:** ONHN zal geen inzet plegen op dit project.

*24. Maakindustrie*

**Doel:** De maakindustrie is een belangrijke sector in Noord-Holland Noord. Bedrijven onderzoeken de mogelijkheden van een leanproject.

**Activiteiten:** Organiseren van samenwerking.

**Resultaat:** Meer innovatie in de sector.

**Opnieuw benoemd resultaat:** ONHN zal geen inzet plegen op dit project.

**Bijlage 5**

**Algemene Vergadering van Aandeelhouders**

**11 juni 2015**



Activiteit	Doelstelling / Resultaat D/R	Stand van zaken
------------	------------------------------	-----------------

Schematisch overzicht van de activiteiten:

Project 1: afbouw vastgoedactiviteiten		Project 2: Regiomarketing		Project 3: Ondernemers en vestigingsklimaat	
Activiteit	Naam	Activiteit	Naam	Activiteit	Naam
1	Afbouwen vastgoedactiviteiten				
		<b>2.1 Deelproject 1 Regiobranding</b>		<b>3.1 Deelproject 1 Ondernemersvragen</b>	
		Activiteit	Naam	Activiteit	Naam
		1	Beheren regionale website	1	Ondernemersvragen
		2	Ontwikkelen acquisitiefolders voor regionale speerpunten	2	Bedrijvencontacten
		3	Beheren regiomerkt		
		4	Campagnes		
		5	Talent Van Hollandse Bodem, DOA, Masterclasses en KWP		
		6	Faciliteren lobbyoverleg		
		<b>2.2 Deelproject 2 Acquisitie</b>		<b>3.2 Deelproject 2 Clusteractiviteiten</b>	
		Activiteit	Naam	Activiteit	Naam
					<i>Agribusines</i>
		1	Benaderen regionale top 100 bedrijven (investor development)	1	Glastuinbouw: a Alton en b Beschikbaarheid CO <sub>2</sub>
		2	Samenwerking NPIA	2	CEMI
		3	Inkomende missies en werkbezoeken	3	Teelt op water/De hongerige stad/Preventie care and cure
		4	Uitgaande missies	4	Ruimtelijke ordening
		5	Bijeenkomsten	5	Agritechcampus
				6	Agriport/Robbenplaat
					<i>Energy</i>
				7	Energy Innovation Park Alkmaar (EIPA) en INVESTA
				8	Off Grid Testcentrum
				9	Afbouw Heatmatcher en Innovatiesnelweg
				10	Uitvoering programma's Energy Board
					<i>Maritiem</i>
				11	Maintenance
				12	Den Helder Airport
				13	Haven Den Helder
				14	Haven Den Oever
					<i>Leisure</i>
				15	Gebiedsontwikkeling Leisurelocaties
				16	Waterrecreatie en toerisme
				17	Samenwerking, clustering en innovatie
					<i>Health</i>
				18	MKB domotica
				19	Facilitatie Bestuur Holland Health
					<i>Overige activiteiten</i>
				20	Intersectoraal (Nexus)
				21	Detailhandel
				22	Composieten
				23	Nautische bedrijven
				24	Maakindustrie
				25	POP/Leader (CLLD)
				<b>3.3 Deelproject 3 Facilitatie</b>	
					Kenniswerkplaats
					Cockpitoverleg
					Ondersteunen en uitvoeren Europastrategie
					Assistentie bij formuleren subsidieaanvragen
					Advisering gemeenten bestuurlijk en ambtelijk (invulling account)
					Organisatiefinanciering
					Ondersteunen en uitvoeren aanvragen nieuwe WED en mogelijk HBB





	Activiteit	Doelstelling / Resultaat D/R	Stand van zaken	
1.	<p><b>Afbouw vastgoedactiviteiten</b> Het Ontwikkelingsbedrijf heeft van zijn aandeelhouders de opdracht om risicodragende activiteiten op een verantwoorde wijze af te bouwen. Verantwoord wil zeggen dat de continuïteit van de N.V. niet in het geding mag zijn. Door het faillissement van NPSP enerzijds en de verkoop van de laatste gronden van WFO/ABC in 2014 resteren nog de VOF-Bedrijventerrein Zuid en Distriport. Deze afbouw kost de nodige tijd en inzet en er zullen ook in 2015 fors (juridische)kosten mee zijn gemoeid. Samen met de aflossingsverplichting per 31-12-2014 van het provinciaal krediet ten behoeve van voorbereiding en planvorming voor het RHB neemt de liquiditeitspositie van de N.V. gestaag af, waardoor alle activiteiten uit de basissubsidie dienen te worden gefinancierd.</p>	<p>D: Afbouwen vastgoedactiviteiten conform de wensen van de aandeelhouders. R: Een Ontwikkelingsbedrijf dat geen risicodragende activiteiten uitvoert en is toegerust om de opdrachten van de aandeelhouders uit te voeren.</p>	<ul style="list-style-type: none"> <li>• WFO/ABC is volledig afgerond, B.V. is opgeheven.</li> <li>• De stand van zaken Bedrijventerrein Zuid is onveranderd. Er lopen gesprekken met de bank. Een en ander is ook afhankelijk van de uitkomsten van de discussie over de behoeftering bedrijventerreinen in West-Friesland.</li> <li>• Hof heeft arrest gesproken over zaak Distriport. De gevolgen worden in kaart gebracht. Voor de aandeelhouders is een notitie geschreven over de gevolgen van het arrest.</li> <li>• Er wordt in cassatie gegaan in het dossier Distriport.</li> <li>• RHB: gesprekken met consortium en PoDH in afrondende fase over terugbetalen ONHN.</li> </ul>	
2.	<p><b>Regiomarketing</b> De regio Noord-Holland Noord is een bijzonder aantrekkelijke regio voor inwoners, voor bedrijven en (toeristische) bezoekers. De mogelijkheden van het gebied worden nog steeds onvoldoende onder de aandacht gebracht. De clustering van projecten op het terrein van de promotie en acquisitie moeten ertoe bijdragen dat Noord-Holland Noord bekend komt te staan als een gebied met mogelijkheden. Mogelijkheden om kansrijk te investeren, een goede baan te vinden en er plezierig te verblijven. Per saldo levert dit werkgelegenheid en investeringen op en daardoor welvaart. Het Ontwikkelingsbedrijf doet dit door uitvoering van de volgende activiteiten:</p> <ul style="list-style-type: none"> <li>• Organisatie regiobranding</li> <li>• Acquisitie</li> </ul>			
2.1	<p><b>Deelproject Regiobranding</b> Het regio brand is het beeld dat men van de regio heeft. In 2014 zijn de nodige stappen gezet met © VAN HOLLANDSE BODEM Noord-Holland Noord. Er is inmiddels een regionale website. Deze zal in 2015 worden doorontwikkeld. In ontwikkeling, promotiemateriaal is ontwikkeld en stap voor stap wordt het regiomeerk door bedrijven, organisaties en gemeenten gebruikt. In 2015 zal het gebruik moeten intensiveren.</p>	<p>D: Noord-Holland Noord wordt nationaal bekend als de regio waar iedereen wil zijn om te wonen, te werken en te recreëren. Investeerders kijken net zo vanzelfsprekend naar de mogelijkheden in Noord-Holland Noord als ze dat nu doen in de regio Amsterdam. Met als resultaat dat hier volop geïnvesteerd wordt en de regio alleen nog maar sterker zal worden.</p>		



Activiteit	Doelstelling / Resultaat D/R	Stand van zaken	
De in 2014 ontwikkelde folders zullen worden gebruikt bij internationale en nationale acquisitie en promotie en zal de lobby ondersteunend zijn aan de regionale ambities.			
<p>1. <i>Beheren regionale website</i> Activiteiten: Samen met partners uitbouwen van het in 2014 ontwikkelde basismodel, sturen van mailingen met thematische verhalen en nieuws die het verhaal van het merk ondersteunen en bezoek aan de website vergroten. Het optimaliseren van de online vindbaarheid en het onderhoud van de site. Hierbij zal aandacht worden besteed aan het verbinden van de vijf clusters.</p>	<p>D: Eén herkenbare regionale portal voor Noord-Holland Noord. R: Een goed werkende website die wordt bezocht en waardoor bedrijven, inwoners en bezoekers een goed beeld krijgen van de mogelijkheden in de regio Noord-Holland Noord.</p>	<ul style="list-style-type: none"> <li>De website © www.regiovanhollandsebodem.nl is gelanceerd en wordt nu geoptimaliseerd.</li> <li>De internationale website © By Dutch Origin is in productie, deze vervangt de huidige www.investinnhn.com.</li> <li>De presentatie van 'parels' © Van Hollandse Bodem wordt verder uitgebreid.</li> <li>De tweede Editie van de nieuwsbrief Van Hollandse Bodem is in maart verstuurd.</li> </ul>	
<p>2. <i>Ontwikkelen acquisitiefolders voor regionale speerpunten</i> Activiteiten: Tekstschrijven, fotografie en drukkosten alsmede de verspreiding van het materiaal.</p>	<p>D: In 2014 zijn verschillende folders ontwikkeld ten behoeve van de acquisitie op de verschillende speerpunten van Noord-Holland Noord. Op dit moment is niet duidelijk, maar afhankelijk van de actualiteit, welke thema's in 2015 aan de orde zijn. R: Twee folders ten behoeve van acquisitie Noord-Holland Noord.</p>	<ul style="list-style-type: none"> <li>Internationale brochure Greenport NHN is in productie.</li> <li>(Populaire) Jaarverslag 2014 NHN is in productie.</li> <li>Brochure ten behoeve van OTC in ontwikkeling.</li> <li>Samen met Provincie, gemeente Hollands Kroon, AgriportA7 is een bijlage voor de Financial Times in voorbereiding (te verschijnen dit najaar). Is sprake van extra opdracht en middelen.</li> </ul>	
<p>3. <i>Beheren regiomerk</i> Activiteiten: Geven van voorlichting en advies aan gebruikers.</p>	<p>D: Het is van belang dat © VAN HOLLANDSE BODEM Noord-Holland Noord een eenduidige uitstraling blijft behouden. Hiervoor dient het merk beheerd te worden. Doel is een heldere communicatie van de kwaliteiten van Noord-Holland Noord. R: Een uniform gebruik van het regiomerk, waardoor een eenduidige boodschap uit Noord-Holland Noord wordt uitgezonden.</p>	<ul style="list-style-type: none"> <li>Bedrijven en gemeenten worden ondersteund in gebruik van het logo.</li> <li>Bij verschillende bijeenkomsten uitingen van Hollandse Bodem.</li> </ul>	
<p>4. <i>Campagnes</i> Activiteiten: Verschillende instrumenten zullen worden ingezet. Het Ontwikkelingsbedrijf doet dit samen met een ambassadeursnetwerk in de regio. De te kiezen middelen en activiteiten zijn mede afhankelijk van nog te verwerven budget van externen. Wederom zal inzet worden gepleegd voor een radioprogramma, waarin items van de verschillende speerpuntsectoren aan de orde komen.</p>	<p>D: Intern en extern (buiten de regio) zichtbaar maken dat Noord-Holland Noord onverwachte kwaliteiten heeft. R: Het verhaal, de kwaliteiten van Noord-Holland Noord zijn zowel in de regio als daarbuiten beter bekend.</p>	<p>Campagne strategie 2015-2017 is in voorbereiding. Gesprekken met bedrijven gaande om Stichting © Van Hollandse Bodem vorm te geven. Bij groot aantal bijeenkomsten voorlichting gegeven over de regiobranding:</p> <ul style="list-style-type: none"> <li>Westfries Ondernemers Gala.</li> <li>Bijeenkomst Colleges B&amp;W regio Noord-Holland Noord.</li> <li>WBG Enkhuizen.</li> <li>Ondernemersverenigingen Wognum/Nibbixwoud.</li> <li>Burgemeesteroverleg West-Friesland.</li> <li>Bedrijfskring Heerhugowaard.</li> <li>Federatie HAL.</li> <li>Verkiezingsdebat Economisch Forum.</li> </ul>	



Activiteit	Doelstelling / Resultaat D/R	Stand van zaken	
		<ul style="list-style-type: none"> <li>Bijeenkomst Raadsleden Medemblik.</li> <li>Bijeenkomst van der Meijcollege Alkmaar.</li> <li>Lunchcolloquium ECN.</li> <li>Radioprogramma Weekendspits, verhalen uit NHN, luisterdichtheid groeiende en waardering 7.3.</li> </ul>	
<p>5. Talent van Hollandse Bodem</p> <p>Activiteiten: Samen met onderwijs en bedrijfsleven campagne vorm geven en uitvoeren:</p> <ul style="list-style-type: none"> <li>* Minimaal twee Masterclasses organiseren ten behoeve van Agritechcampus (zie agritechcampus onder agribusiness).</li> <li>* Expliciet aandacht besteden en uitwerking geven aan de agrisector in samenwerking met de Greenport en Agritechcampus.</li> <li>* Bijdrage leveren positionering en marketing Dutch Offshore Academy.</li> <li>* Creëren van traineeships bij regionale bedrijfsleven.</li> <li>* Campagne vormgeven en starten ten behoeve van regionale speerpunten. Hier wordt samengewerkt met de Kenniswerkplaats.</li> </ul>	<p>D: Bedrijven in de regio Noord-Holland Noord maken onvoldoende duidelijk dat er kansrijke carrières in de (top-)sectoren te doorlopen zijn. Dit terwijl de mogelijkheden er wel zijn en naar verwachting schaarste aan geschoold personeel gaat optreden. Bij de werving spreekt men onvoldoende de taal van de jongere.</p> <p>Doel is de jongeren bij hun beroepsoriëntatie inzicht geven in kansen en mogelijkheden van een carrière in Noord-Holland Noord.</p> <p>R: Meer jongeren die een "Noord-Holland Noord opleiding volgen" en uiteindelijk gaan werken in de regio.</p>	<ul style="list-style-type: none"> <li>Organisatie Masterclass ATC op 2 maart a.s., gehouden bij de gemeente Medemblik, de grootste groene gemeente van NH. Op dit moment ruim honderd aanmeldingen incl. 15 vierdejaars studenten van het Clusius College.</li> <li>Op 20 april volgende masterclass ATC, onderwerp 'Nieuwe Veehouden'. Op 15 juni Masterclass 'Docenten Congres'.</li> <li>Van der Meijcollege: kansen voor VMBO talent, inleiding verzorgd.</li> <li>Discussiebijeenkomst met studenten Kenniswerkplaats over interesseren van talent van Hollandse Bodem (samen met RPA).</li> </ul>	
<p>6. Faciliteren lobby overleg</p> <p>Activiteiten: Lobby overleg faciliteren, verschillende speerpunten van lobby uitwerken, uitvoeren c.q. faciliteren van Europa strategie.</p>	<p>D: Om de ambities van de regio waar te maken, zullen zaken ook randvoorwaardelijk op orde dienen te zijn. Dit betekent dat in Europa en Den Haag de toegevoegde waarde van NHN bekend dient te zijn en daar waar tegen de belangen van de regio wordt gehandeld, effectief wordt gelobbyd. Het gaat daarbij onder andere om de belangen van de speerpuntsectoren als bijvoorbeeld de agri en energiesector. Het lobby overleg draagt zorg voor coördinatie en uitvoering van de in BCOG en REON geformuleerde speerpunten. Het Ontwikkelingsbedrijf ondersteunt c.q. faciliteert dit. De regio's betalen boven de jaarlijkse bijdrage de kosten voor de lobbyist.</p> <p>R: Kansen voor de regio worden ingevuld aan de hand van de lobby speerpunten.</p>	<p>Dit betreft een aanvullende gefinancierde activiteit van het Ontwikkelingsbedrijf. Inbreng ONHN is in uren. Lobby overleg is gehouden. Aandacht richt zich op verschillende speerpunten:</p> <ul style="list-style-type: none"> <li>Helderse haven.</li> <li>Luchthaven Den Helder.</li> <li>Pallas/ECN.</li> <li>Olga Milena.</li> <li>Verhoging BTW tarief toerisme.</li> </ul>	
<p>2.2</p> <p>Deelproject: Acquisitie</p> <p>De proactieve benadering is bij uitstek onderdeel van de acquisitie werkzaamheden van het Ontwikkelingsbedrijf. Ingezet wordt op een actieve benadering van de top 100 bedrijven in de regio en internationaal in samenwerking met de NFIA leads naar de regio halen. Inzet daarbij is groei van werkgelegenheid door (uitbreidings-)investeringen.</p>			



Activiteit	Doelstelling / Resultaat D/R	Stand van zaken	
Het ontwikkelde promotiemateriaal; en ook de lobby (3.2) zijn hier ondersteunend aan. Het instrumentarium dat daarbij wordt ingezet varieert al naar gelang de vraagstelling van ondernemers. Dit kan variëren van ondersteuning op het terrein van financiering, subsidies of Ruimtelijke Ordening (RO) en uitbreidingsvraagstukken. In het Jaarplan van het Ontwikkelingsbedrijf is ruimte gereserveerd om kennis ter zake op peil te houden c.q. kennis te organiseren. Dit geldt in het bijzonder voor financiering en kennis van Europese subsidies.			
1. <i>Benaderen regionale top 100 bedrijven (investor development)</i> Activiteiten: In overleg met gemeenten benaderen van bedrijven, analyse maken van vraagstukken en al naar gelang van analyse actie ondernemen. In 2015 zullen zo de 100 meest significante bedrijven worden bezocht.	D: Groei van werkgelegenheid is niet alleen afhankelijk van zich vestigende bedrijven van buiten de regio. Integendeel, 80% van de groei van de werkgelegenheid komt van de in de regio gevestigde bedrijven. Doel is accommoderen van regionale groeiers. R: Significante ondernemers worden gesignaleerd en gefaciliteerd.	32 accountbezoeken i.s.m. de Gemeenten, waar 3 leads uit voort gekomen zijn en 3 follow up's voor de clusters GP NHN, Holland Health en Seed Valley.	
2. <i>Samenwerking NFIA</i> Het Ontwikkelingsbedrijf is de partner voor de NFIA in Noord-Holland Noord. Het Ontwikkelingsbedrijf verbindt daarbij belangrijke regionale partijen aan het buitenlands netwerk van de NFIA. Te denken valt daarbij aan de Port of Den Helder (PodH), Agriport en Energy Innovation Park (EIPA). Activiteiten: * Partner zijn in het agriteam van de NFIA. * Bidbooks vervaardigen bij mogelijke prospects. * Kandidaat bedrijven begeleiden in regio. * Deelnemen aan relevante sectorbijeenkomsten NFIA. * Onder de aandacht brengen van regionale kansen door middel van brochures (zie 3.2).	D: Buitenlandse leads naar regio Noord-Holland Noord halen. R: Bekendheid van mogelijkheden van Noord-Holland Noord in internationale netwerk en vestiging van mogelijke leads in NHN.	<ul style="list-style-type: none"> <li>• 5 internationale leads, in offshore energy, datacentres.</li> <li>• Nationaal Acquisitie Team Agri-food bijeenkomst op 2 maart a.s. in Utrecht.</li> <li>• Nationaal Acquisitie Team Health and Life Sciences maart a.s. in Utrecht.</li> <li>• Formele samenwerking met NFIA via convenant Acquisitiepartners.</li> <li>• Deelname eerste bijeenkomst Nationaal Acquisitie Platform NFIA.</li> <li>• Deelname tweede bijeenkomst Nationaal Acquisitie Platform NFIA.</li> <li>• Bidbook Offshore Wind gepresenteerd.</li> <li>• Opzet Investor Development programma NFIA voor de regio NHN. Ministerie van EZ heeft bijdrage beschikbaar om inzet op accountmanagement internationale bedrijven te verhogen. ONHN is partner in dit programma. Doelstelling is bezoek van nog nader te bepalen aantal bedrijven in NHN.</li> </ul>	
3. <i>Inkomende missies en werkbezoeken</i> Nationaal en internationaal komen missies (bedrijven, ambtelijk vertegenwoordigers) naar de regio. Het Ontwikkelingsbedrijf faciliteert en werkt samen met andere partijen in de regio. Activiteiten: Vormgeven van bezoekprogramma.	D: Kennismaken met de kracht en de mogelijkheden van de regio. R: In 2015 worden minimaal drie inkomende bezoeken georganiseerd.	<ul style="list-style-type: none"> <li>• Juni werkbezoek Ministerie EZ, i.s.m. Provincie, ondersteuning bij bezoekprogramma.</li> <li>• April bezoek delegatie van een internationale technische dienstverlener aan de regio. Bezoek is georganiseerd samen met contactfunctionarissen gemeenten, gericht op samenwerkingsmogelijkheden en mogelijke vestiging.</li> <li>• Voorbereiding bijeenkomst Sail internationale bedrijven samen met provincie Noord-Holland.</li> </ul>	



Activiteit	Doelstelling / Resultaat D/R	Stand van zaken	
<p><b>4. Uitgaande missies</b> Zowel in het kader van de acquisitie van bedrijven naar de regio als het positioneren van de regio in de buitenlandse markt kunnen uitgaande missies worden georganiseerd. <i>De kracht van het Ontwikkelingsbedrijf zit in het bijzonder in het feit dat vanuit de regionale speerpunten met een cluster van ondernemersgerichte acquisitie kan worden verricht.</i> Als het gaat om oriëntatie in het buitenland zoekt het Ontwikkelingsbedrijf samenwerking met nationale missies of missies van de regio Amsterdam. In veel gevallen beperken de werkzaamheden zich dan tot het attenderen van regionaal bedrijfsleven op uitgaande missies. Activiteiten: * Organisatie van maximaal twee acquisitietrips, waarvan een met de PodH naar de Offshore Technical Conference in Houston. * Attenderen van regionale bedrijfsleven op kansrijke missies. * (Zeer beperkt) meegaan met relevante missies.</p>	<p>D: Internationalisering van de regio, waardoor acquisitie wordt versterkt. R: Kansrijke leads voor de regio Noord-Holland Noord in samenhang met activiteit 2.</p>	<p>OTC Houston, Offshore Energy bijeenkomst in voorbereiding.</p>	
<p><b>5. Bijeenkomsten</b> Voor de zichtbaarheid van de kansen van de regio waar mogelijk in aansluiting met de verschillende boards, organiseert het Ontwikkelingsbedrijf bijeenkomsten. Het gaat daarbij om activiteiten die bijdragen aan de acquisitiedoelstellingen, zoals bijvoorbeeld de inzet in 2014 voor de Internationale Biogasconferentie in Alkmaar. De bijeenkomsten zijn nooit een doel op zich maar altijd onderdeel van bredere activiteiten van het Ontwikkelingsbedrijf. Activiteiten: * Doelgroepbepaling. * Samen met partners vaststellen van programma, inleiders e.d. * Inzetten vervolgcacties met name ten behoeve van acquisitie en clustervorming.</p>	<p>D: Acquisitie en clustervorming. R: minimaal vier nog nader met partners in te vullen bijeenkomsten organiseren.</p>	<ul style="list-style-type: none"> <li>• Voorbereidingen getroffen voor follow up van Energie conferentie in Alkmaar (eind 2015).</li> <li>• Voorbereidingen getroffen voor Northsea Offshore 4 juni 2015 <a href="http://www.northseaoffshore.nl">www.northseaoffshore.nl</a></li> </ul>	



	Activiteit	Doelstelling / Resultaat D/R	Stand van zaken	
3.	<b>Ondernemers en vestigingsklimaat</b>			
3.1	<b>Deelproject Ondernemersvragen</b>			
	<p><i>1. Ondernemersvragen</i></p> <p>Het Ontwikkelingsbedrijf beantwoordt vragen van ondernemers voor de regio's. De focus ligt op het beantwoorden van vragen van ondernemers die een regionale impact hebben.</p> <p>Bij de reactieve rol van ONTWIKKELINGSBEDRIJF gaat het om de ondernemers die zelf met een vraag komen bij het loket. Na een intakegesprek, veelal telefonisch (analyse) wordt met de ondernemer wordt bepaald welk traject kan worden doorlopen. In veel gevallen zal sprake zijn van doorverwijzing naar lopende activiteiten, projecten of organisaties in de regio. Het te doorlopen traject is maatwerk per vraag en zal in nauw overleg met eventueel betrokken overheden en/of andere stakeholders vastgesteld worden.</p> <p>Vervolgens ziet het Ontwikkelingsbedrijf er als procescoördinator op toe dat partijen hun afspraken in het overeengekomen traject nakomen. Het loket is generiek omdat ondernemersvragen dit in het algemeen zijn. Een en ander laat natuurlijk onverlet dat het loket specifiek bij bepaalde doelgroepen onder de aandacht kan worden gebracht. Daarbij kan het netwerk van de boards een belangrijk hulpmiddel zijn. In zekere zin zou dan kunnen worden gesproken van bijvoorbeeld een leisureloket of een agriloket. De beantwoording van vragen zal uiteraard in de context van de sector plaatsvinden en in samenhang en samenwerking met branche vertegenwoordigers daar waar nodig en gewenst.</p> <p>Activiteiten:</p> <ul style="list-style-type: none"> <li>* Ontvangen ondernemersvraag.</li> <li>* Analyse vraag.</li> <li>* Doorgeleiden en oplossing zoeken (makel- en schakelrol tussen publiek en privaat).</li> <li>* Monitoren voortgang.</li> </ul>	<p>D: Effectief afhandelen van ondernemersvragen door directe afhandeling of gerichte doorverwijzing.</p> <p>R: Goede dienstverlening aan ondernemers.</p>	<p>De ondernemersgerichte aanpak begint te werken. Regelmatig komen telefoontjes en e-mails binnen ter ondersteuning. Rapportagesysteem is in ontwikkeling. Daar waar relevant, wordt direct met gemeenten geschakeld.</p> <p>Stand van zaken: 45 ondernemersvragen, 28 leads/projecten. Het merendeel van de ondernemersvragen hebben concreet betrekking op businessdevelopment, huisvesting of financiering, een klein gedeelte volstaat een doorverwijzing naar netwerkpartners, gemeenten e.d.</p> <p>Daarnaast komen veel vragen binnen die niet in het relatiebestand worden opgenomen, maar om doorverwijzing vragen. Bijvoorbeeld naar KvK en Ondernemersklankbord.</p>	



Activiteit	Doelstelling / Resultaat D/R	Stand van zaken	
<p><b>2. Bedrijvenloketten</b> In samenwerking met de drie regio's zijn bedrijvenloketten ontwikkeld. Hierin wordt het complete aanbod van bedrijvenlocaties zichtbaar en transparant gemaakt. Vervolgens wordt een portal ontwikkeld voor bedrijven met plannen voor vestiging en uitbreiding/verplaatsing in de regio. Daarnaast is inmiddels in de regio West-Friesland de bedrijventerrein monitor operationeel. Deze biedt een goed inzicht in de ontwikkelingen op de bedrijventerreinen. In 2015 zal de monitor ook in de regio Alkmaar en Kop van Noord-Holland beschikbaar komen. Activiteiten: * Doorontwikkelen en onderhouden websites. * Doorontwikkelen monitor ook voor de regio's Alkmaar en West-Friesland. * Adviseren in regionale ambtelijke overleggen. * Doorgeleiden belangstellenden naar betreffende gemeenten. * Kennisdistributie vanuit monitor, daarbij faciliteren van gemeenten en provincie en regionale bedrijfsleven. * Adviseren en begeleiden proces behoefteeraming.</p>	<p>D: Transparantie brengen en houden in regionale aanbod, waardoor vestigers sneller en gericht keuzes kunnen maken. R: - Websites up to date. - Monitor voor de Kop van Noord-Holland. - Meetbare aanwezigheid in ambtelijk overleg in de drie regio's. - Kennis uit monitor vertalen in bijvoorbeeld aanbevelingen over behoefteeramingen en HIRB subsidies.</p>	<ul style="list-style-type: none"> <li>• 2 februari: bijeenkomst behoefteeraming regio Alkmaar.</li> <li>• 4 maart bijeenkomst overaanbod in NHN.</li> <li>• 12 maart bijeenkomst de verstedelijkingsladder.</li> <li>• Lancering beeldkwaliteitsfondsen NHN 4 maart presentatie.</li> <li>• Ondersteuning en facilitatie van de discussie in de deelregio 's m.b.tt het overaanbod van bedrijventerreinen.</li> <li>• Ondersteunen gemeenten bij HIRB subsidie aanvragen.</li> </ul>	
<p><b>3.2 Deelproject 2: Clusteractiviteiten</b> Projecten krijgen vorm doordat bij ondernemers belangen c.q. vraagstukken om een gemeenschappelijke aanpak vragen. Het kan dan gaan om onderwerpen als ketensamenwerking of innovatie. Het Ontwikkelingsbedrijf acteert alleen daar, waar hiaten worden geconstateerd. In andere gevallen wordt geschakeld met lopende regionale projecten als bijvoorbeeld Agrivizier. Ook is het mogelijk dat maatschappelijke opgaven als bijvoorbeeld slimme zorg, voedsel en veiligheid kansen bieden aan ondernemers. In veel gevallen wordt om de vraagstelling op te pakken projectmatig gewerkt. Het Ontwikkelingsbedrijf is gepositioneerd als uitvoerder en projectleider in de regio Noord-Holland Noord. Opdrachten kunnen komen van gemeenten (regionale programma's van PORA, Kop Werkt en VVRE), boards (EnergyBoard, Greenport) of een groep ondernemers.</p>			



Activiteit	Doelstelling / Resultaat D/R	Stand van zaken	
<p>In veel gevallen ligt er ook een raakvlak met de acquisitie. In projecten wordt met een veelheid van partijen samengewerkt dat kunnen de boards zijn, MCN of kennisinstituten.</p> <p>Een kenmerk van projecten is dat ze vaak complex en langdurig zijn, een regionaal karakter hebben, op het snijvlak publiek-privaat spelen en om continuïteit vragen. Hoewel intenties soms goed zijn komen projecten uiteindelijk niet van de grond. Tegelijkertijd dienen zich op basis van actualiteit nieuwe projecten aan.</p> <p>Op de verschillende speerpunten (agri, leisure en energie) zijn werkgroepen actief waar op kwartaalbasis indien noodzakelijk wordt bijgestuurd. Op deze manier wordt in de projectenportefeuille de noodzakelijke flexibiliteit behouden.</p> <p>Het Ontwikkelingsbedrijf heeft een integrale rol, dat wil zeggen dat alle facetten bij de uitvoering onder verantwoordelijkheid van de projectleider vallen. Werkzaamheden kunnen daarbij variëren van het faciliteren van een stuurgroep, het uitvoeren van projecten, vinden van ondernemers/vestigings, opstellen van businesscases, vinden van Europese subsidies etc. Ontwikkelingsbedrijf stemt af met en trekt waar mogelijk samen op met andere (cluster)organisaties als Energy Valley en Servicepunt Duurzame Energie.</p>			
<p><b>Agribusiness</b></p>			
<p><i>1. Glastuinbouw</i></p> <p>De inzet van het Ontwikkelingsbedrijf is gericht op de versterking van de structuur van de glastuinbouw in Noord-Holland Noord. De activiteiten variëren van adviseren, projectleiding tot programmamanagement. In hoofdlijnen gaat het om afstemming en coördinatie tussen glastuinbouw concentratiegebieden, inclusief Heemskerkerduingebied en om CO<sub>2</sub> beschikbaarheid. Concrete projecten zijn:</p>			





Activiteit	Doelstelling / Resultaat D/R	Stand van zaken
<p><i>a. Alton</i> Activiteiten: De aanpak van de herstructurering vindt plaats langs vijf sporen: 1. De fysieke herstructurering van het Altongebied zelf en de samenwerking van tuinders. 2. Potentiële verplaatsers uit het buitengebied die naar Alton willen verplaatsen. 3. Regionale aanpak van verspreid liggend glas in het buitengebied. 4. Dialoog met de banken t.a.v. de ontwikkeling van instrumenten en financiering. 5. Ontwikkelen 'nieuwe' instrumenten met stakeholders en overige pilot gebieden onder de landelijke vlag van Greenport Holland met de Initiatiefgroep Modernisering Teeltareaal. Het Ontwikkelingsbedrijf vervult de rol van gebiedscoördinator. De gebiedscoördinator heeft een coördinerende en uitvoerende rol bij de herstructurering van Alton.</p>	<p>D: Alton herstructureren naar een concurrerend en levensvatbaar glastuinbouwgebied. R: Het genereren van investeringen in nieuwe bedrijven en collectieve (energie)voorzieningen in het gebied en daarmee het creëren van nieuwe werkgelegenheid.</p>	<ul style="list-style-type: none"> <li>Fase 2 van energie onderzoek gaat van start.</li> <li>Opstellen visie door tuinders gaat van start.</li> <li>Enquête over kwaliteit digitale infra uitgevoerd. Rapportage afgerond.</li> <li>Energie onderzoek Alton heeft stevige impuls gekregen door samenwerking met HVC om Alton aan te sluiten op de uitbreiding van het warmte net HVC naar Langedijk en Heerhugowaard.</li> <li>Potentiele nieuwe vestiger op Alton is in beeld.</li> <li>Stevige inzet RVO (vroeger DL) en LEI voor energieonderzoek en visie vanuit landelijke WG Modernisering teeltareaal is definitief geregeld.</li> <li>Gesprekken met aanbieders glasvezel zijn gestart.</li> </ul>
<p><i>b. Beschikbaarheid CO<sub>2</sub></i> Activiteiten: Ontwikkelingsbedrijf is een van de vijftien partijen in de Green Deal. De andere partners zijn: ministerie en EL&amp;I, ministerie van I&amp;M, OCAP CO<sub>2</sub> BV, AEB Exploitatie BV, Alliander, provincie Noord-Holland, Stichting Greenport Aalsmeer, Stichting Greenport Noord-Holland Noord, HVC, LTO Noord Glaskracht, gemeente Haarlemmermeer, Amsterdam Economic Board, EnergyValley en SGN Rijsenhout BV. De Greenports Aalsmeer en Noord-Holland Noord zijn penvoerder. Activiteiten zijn het uitvoeren van een deskstudie, het opstarten van een demo-project, realisatie van een afvanginstallatie, ontwerp en realisatie van een installatie en leidingnetwerk. Samen met de Greenport Aalsmeer vult het Ontwikkelingsbedrijf het secretariaat in. Daarnaast is de rol het aanjagen en verbinden van partijen.</p>	<p>D: Voorzien van de glastuinbouw in Noord-Holland van CO<sub>2</sub> door middel van het beschikbaar krijgen van kwalitatief goede CO<sub>2</sub> uit rookgassen en de realisatie van een leidingnetwerk. Op deze manier worden ondernemers in de glastuinbouw op een economisch rendabele wijze voorzien van externe CO<sub>2</sub> tegen een concurrerende prijs. Dit zorgt voor verduurzaming van de glastuinbouwsector en het verbeteren van de concurrentiepositie van de glasconcentratiegebieden Alton, Grootslag en Agriport en daarmee van de agribusiness in Noord-Holland Noord. R: Een CO<sub>2</sub> infrastructuur voor de glastuinbouwgebieden Alton, Grootslag en Agriport.</p>	<ul style="list-style-type: none"> <li>Onderzoek Alliander (in opdracht van PNH) is afgerond.</li> <li>Met de regiegroep bezig om diverse deelprojecten te formuleren.</li> <li>In maart eerste gesprek met tuinders Grootslag over behoefte en mogelijkheden.</li> <li>CO<sub>2</sub> voor Alton loopt mee met energieonderzoek.</li> <li>Gesprekken met tuinders Grootslag lopen om samenwerking aldaar te bevorderen.</li> </ul>



Activiteit	Doelstelling / Resultaat D/R	Stand van zaken	
<p><b>2. CEMI</b> CEMI streeft ernaar om innovatieve oplossingen te ontwikkelen voor de wereldwijd toenemende vraag naar duurzaam en gezond voedsel en duurzame energie, door gebruik te maken van de mogelijkheden die de zee biedt. Daarmee levert CEMI een bijdrage aan de transitie van een biobased economy. Activiteiten: Ontwikkelingsbedrijf is de coördinator van CEMI. Ontwikkelingsbedrijf organiseert en faciliteert de samenwerking tussen partijen en zorgt voor regionale inbedding. Drie programmalijnen kunnen worden onderkend:</p> <ul style="list-style-type: none"> <li>a. Ontwikkeling NIOZ haven.</li> <li>b. De Zeewierketen.</li> <li>c. Tidal en Wave energy.</li> </ul> <p>Het Ontwikkelingsbedrijf is programmaverantwoordelijk.</p>	<p>D: CEMI is een platform waarbinnen bedrijfsleven, onderzoek- en onderwijsinstellingen en overheid met elkaar samenwerken aan innovaties op het gebied van duurzame voedsel- en energieproductie uit zee. R: Een internationaal erkend "Centre of Excellence for Marine Innovation" (CEMI), waar fundamenteel en toegepast onderzoek en productontwikkeling plaatsvindt ten behoeve valorisatie en economische spin off in de vorm van nieuwe bedrijvigheid en werkgelegenheid.</p>	<ul style="list-style-type: none"> <li>• Ondernemers gewezen op subsidie mogelijkheden o.a. EFRO.</li> <li>• Geen resultaten bij CEMI op dit moment.</li> </ul>	
<p><b>3. Teelt op water/De hongerige stad/ Preventie care and cure</b> Activiteiten: Op verzoek van de Greenport heeft Ontwikkelingsbedrijf in samenspraak drie programmalijnen geïdentificeerd. Eén daarvan wordt in het kader van TKI uitgangsmaterialen ingediend. In het najaar van 2014 worden projecten geconcretiseerd. De activiteiten van het Ontwikkelingsbedrijf variëren daarbij van projectformulering tot en met integraal projectleiderschap.</p>	<p>D: Realiseren van innovatie en cross-overs in de agribusiness. R: Projectuitvoering aan de hand van concrete projectplannen.</p>	<ul style="list-style-type: none"> <li>• EFRO programma wordt opgesteld. Inbreng ONHN vooral op terrein zilte teelt.</li> <li>• Assistentie Achteroever bij projectformulering en subsidieaanvraag.</li> <li>• EFRO aanvragen Achteroever en Greenport zijn ingediend.</li> </ul>	
<p><b>4. Ruimtelijke Ordening</b> Activiteiten: In 2014 heeft het Ontwikkelingsbedrijf in nauwe samenwerking met de Greenport een inventarisatie van knelpunten gemaakt. In 2015 wordt op basis daarvan gehandeld:</p> <ul style="list-style-type: none"> <li>a. Oplossingen aandragen en ontwikkelen op knelpunten.</li> <li>b. Stimuleren van een verbeterde digitale infrastructuur.</li> <li>c. Stimuleren van multimodale en nieuwe vervoersstromen en concepten (local for local, van streekgebonden vervoer tot globaal in relatie tot nieuwe afzetkanalen).</li> </ul>	<p>D: Organiseren van een level playing field voor agrarisch bedrijfsleven in Noord-Holland Noord. R: Betere ruimtelijke condities voor het regionale bedrijfsleven.</p>	<ul style="list-style-type: none"> <li>• Diverse acties lopen op gebied van RO knelpunten; milieuregelgeving, digitale infra (plan van aanpak opgesteld).</li> <li>• Voor digitale infra is een plan van aanpak opgesteld en aangeboden aan GP NHN, LTO en Economisch Forum.</li> <li>• GP heeft dit opgenomen in haar aanvraag voor inzet ONHN voor 2016 e.v.</li> <li>• Acties lopen verder door.</li> </ul>	



Activiteit	Doelstelling / Resultaat D/R	Stand van zaken	
d. Aan de hand van vragen in het ondernemersloket samen met het agrarisch bedrijfsleven (LTO, KAVB) richting geven aan structuurverbetering.			
<p>5. <i>Agritechcampus</i></p> <p>Activiteiten: In overleg met de projectleider uitvoeren van in ieder geval de volgende activiteiten:</p> <p>a. Verbinding leggen met programma talent Van Hollandse Bodem.</p> <p>b. Subsidieadvies: gaat om het attenderen op mogelijkheden. Daadwerkelijke advisering vindt plaats door de marktsector.</p>	<p>D: Het Ontwikkelingsbedrijf is een van de grondleggers van de Agritechcampus. In die rol wordt formatie ingezet ten behoeve van de verdere ontwikkeling van de Agritechcampus. De lead ligt daarbij bij de projectleider van de Agritechcampus die wordt geleverd door het Clusius College.</p> <p>R: Agritechcampus is de katalysator op het terrein van onderwijs en arbeidsmarkt agribusiness.</p>	<ul style="list-style-type: none"> <li>Binnenkort overleg met projectleider Agritech campus over verdere inzet, naast Masterclasses.</li> <li>Contacten over kennisdeling o.a. zit en duurzaam.</li> <li>2 masterclasses voor komende maanden zijn gepland en worden voorbereid.</li> </ul>	
<p>6. <i>Agriport/Robbenplaat</i></p> <p>Activiteiten: Schetsen, ontwikkelen en helpen bij implementeren nieuw ruimtelijk kader.</p>	<p>D: De ontwikkeling op Agriport gaan snel en werd gekenmerkt door een hoge mate van cross sectorale samenwerking en innovatie.</p> <p>Door de komst van Microsoft komt de vraag boven of voor nieuwe innovatie en nieuwe ruimtegebruikers er wel voldoende ruimte is. Een integrale aanpak van Robbenplaat en Agriport ligt voor de hand.</p> <p>R: Ruimte en mogelijkheden voor nieuwe innovatieve ontwikkelingen op het snijvlak van energie en agri.</p>	<p>Gemeente is bezig, ondersteuning en klankbord door ONHN.</p> <p><i>Regionale afstemming is aandachtspunt.</i></p> <p><i>Gesprekken lopen, is proces van langere adem.</i></p>	
Energy			
<p>7. <i>Energy Innovation Park Alkmaar (EIPA) en INVESTA</i></p> <p>Activiteiten: Promotie en Acquisitie en ondersteuning bij de verdere conceptontwikkeling van INVESTA.</p> <ul style="list-style-type: none"> <li>Ondersteuning bij verdere conceptontwikkeling.</li> <li>Ondersteuning bij organisatie van financieel arrangementen (netwerk financiers en ondersteuning van individuele bedrijven bij financiering.</li> <li>Acquisitie (in samenwerking met TAQA).</li> </ul>	<p>D: Het in de markt zetten van deze bedrijvenlocatie.</p> <p>R: Meer bedrijfsvestiging op EIPA.</p>	<ul style="list-style-type: none"> <li>Het acquisitieteam is geformeerd. Regelmatig overleg en afstemming. Van groot belang is wel de katalysator, de MILENA-OLGA. Ten behoeve van de komst hiervan ondersteunende acties als bij lobby overleg.</li> <li>Energy Innovation Park: Iedere twee weken vindt een acquisitieoverleg plaats tussen TAQA, Alkmaar en ONHN om de stand van zaken rond leads en marketing activiteiten te bespreken.</li> </ul>	



Activiteit	Doelstelling / Resultaat D/R	Stand van zaken	
<p>8. Off grid testcentrum</p> <p>Activiteiten: Projectleiderschap. Uitwerken en realiseren van concept, subsidies en organisatievorm.</p>	<p>D: In de markt zetten van de regio Noord-Holland Noord door het ontwikkelen van een testfaciliteit. Vervolg op samenwerking met ECN (kennisvalorisatie) en 130 Renewables.</p> <p>R: Realisatie van een testcentrum, met (inter-)nationale uitstraling.</p>	<p>Het concept Off Grid Test Centre is nader uitwerkt en ingebracht in het projectoverleg De Nieuwe Afsluitdijk. Voorstel voor financiering via Atsma fonds is in voorbereiding.</p> <p>Met de partners WES, Tocardo, Zon Energie, ES Technologies, INHOLLAND en ONHN is een EFRO projectaanvraag ingediend om de testprogramma Smart Energy mogelijk te maken. Dit programma kan in een later stadium gekoppeld worden aan het Off Grid Test Centre.</p>	
<p>9. Afbouw Heatmatcher en Innovatiesnelweg</p> <p>Activiteiten: Afronden activiteiten en verslaglegging.</p>	<p>D: Het Ontwikkelingsbedrijf is betrokken c.q. penvoerder bij de projecten Heatmatcher en Innovatiesnelweg. Beide Europese projecten worden in 2015 afgerond.</p> <p>R: Gerealiseerd en goedgekeurde projecten.</p>	<p>Projectdoorloop vanuit 2014.</p> <p>Voortgangsrapportage Innovatiesnelweg is na intensief overleg met programmabureau in maart opnieuw ingediend. Wachten is op goedkeuring en volgend voorschot.</p> <p>Heatmatcher is in eind fase waarin de communicatie over de stand van zaken en behaalde resultaten op het programma staan.</p>	
<p>10. Uitvoering programma's Energy Board</p> <p>Activiteiten:</p> <p>Ketensamenwerking offshore windenergie:</p> <ul style="list-style-type: none"> <li>- Ondersteuning bij ketenontwikkeling offshore windenergie: bedrijven verbinden.</li> <li>- Follow up geven aan conferentie over wind op zee die Energy Board in het najaar van 2014 gaat organiseren.</li> </ul> <p>I-DEA (Incubator Duurzame Energie Alkmaar)</p> <ul style="list-style-type: none"> <li>- Ondersteuning conceptontwikkeling I-DEA.</li> <li>- Financieringsondersteuning.</li> <li>- Helpen met bij elkaar brengen van partijen: jonge bedrijven verbinden aan I-DEA.</li> <li>- Mogelijk Europese aanvraag.</li> </ul> <p>Energiedijk</p> <ul style="list-style-type: none"> <li>- Mogelijk Europese aanvraag.</li> <li>- Ondersteuning financiering.</li> </ul>	<p>D: Kansen Noord-Holland Noord op het terrein van nieuwe energie verzilveren.</p> <p>R:</p> <ul style="list-style-type: none"> <li>- Uitvoering bijeenkomsten.</li> <li>- Projectondersteuning gerealiseerd, inclusief projectplannen.</li> </ul>	<ul style="list-style-type: none"> <li>• Project IDEA: oprichting IDEA, momenteel bezig met organisatievorm, financieringsplan en voorbereiding officiële opening d.m.v. minisymposium op 19 mei a.s.</li> <li>• Presentatie voor Energy Board.</li> <li>• Ketenontwikkeling offshore windenergie, voorbereiden TKI aanvraag. In afwachting van voortgang Energy Board wordt actie ondernomen.</li> </ul> <p>ONHN heeft een intentieovereenkomst getekend om ondersteuning te bieden aan het project DEMC. In dit project zijn de partijen van de Energiedijk in vertegenwoordigd. Project DEMC is geïnitieerd door het Tidal Test Centre.</p>	

Activiteit	Doelstelling / Resultaat D/R	Stand van zaken	
<b>Maritiem</b>			
<p><b>11. Maintenance</b> Activiteiten: Het Ontwikkelingsbedrijf heeft het programmamanagement. Daarbij worden de volgende activiteiten ontplooid:</p> <ul style="list-style-type: none"> <li>- Faciliteren stuurgroepvergadering.</li> <li>- Verantwoordelijke partijen bij elkaar brengen en aanspreken op gemaakte afspraken.</li> <li>- Suggesties doen over mogelijke oplossingen.</li> <li>- Knelpunten tijdig signaleren bij stuurgroep.</li> </ul>	<p>D: De Helders haven ontwikkelt zich tot een maintenance haven. Het cluster van bedrijven dat zich hierin specialiseert groeit. Het is zaak de clustersamenwerking te doen uitgroeien. In het najaar van 2014 wordt het Asset Sustainable Centre operationeel. R: Uitvoering van concrete activiteiten, waardoor Den Helder steeds meer in de markt bekend staat als maintenancehaven.</p>	<ul style="list-style-type: none"> <li>• Contract ASC en ONHN getekend.</li> <li>• 4 juni kennisbijeenkomst.</li> </ul>	
<p><b>12. Den Helder Airport</b> Activiteiten: Programmamanagement.</p>	<p>D: Den Helder Airport is cruciaal voor de offshore. Een gebiedsontwikkelingsprogramma moet vorm krijgen. Het gaat daarbij om het trekken van nieuwe activiteiten en daartoe ruimtelijk inrichten van de luchthaven. R: Overeenstemming en bindende afspraken over de herinrichting van de luchthaven met daaraan gekoppeld een uitvoeringsprogramma.</p>	<ul style="list-style-type: none"> <li>• Business in ontwikkeling.</li> <li>• Stuurgroep heeft besluit genomen samen aan een oplossing te werken, vervolgstappen kunnen nu worden gezet.</li> <li>• Lobby ten behoeve van positie Luchthaven.</li> <li>• Ligt op schema v.w.b. voorbereiding onderhandeling met RIJK ( defensie en RVOB).</li> </ul>	
<p><b>13. Haven Den Helder</b> Activiteiten: Ondersteunen PoDH bij gebiedsontwikkeling haven.</p>	<p>D: Creëren van (kade-) ruimte. R: Meer ruimte voor offshore gerelateerde activiteiten.</p>	<p>Ondersteuning PoDH vindt plaats:</p> <ul style="list-style-type: none"> <li>• Acquisitie bedrijven t.b.v. nieuwe kade.</li> <li>• Ondersteunen bij marketing/communicatie gebiedsontwikkeling.</li> </ul>	
<p><b>14. Haven Den Oever</b> Activiteiten: Projectleiding.</p>	<p>D: Gebiedsontwikkeling haven Den Oever. R: Haven waar alle beoogde functies een plaats hebben.</p>	<p>Nog geen concrete stappen gezet.</p>	
<b>Leisure</b>			
<p><b>15. Gebiedsontwikkeling Leisurelocaties</b> Activiteiten: In 2015 zal verder vorm worden geven aan proces om te komen tot realisatie van revitalisering. Hier ligt een duidelijke relatie met de ondernemersgerichte aanpak c.q. het "leisureloket". Dit betreft een stevige samenwerking tussen publieke en private partijen. In 2014 wordt getracht pilots in deze te formuleren en van de grond te krijgen. Voorwaarde is een stevige overlegstructuur en vooraf eenduidige en heldere afspraken over borging in de regio.</p>	<p>D: De sector kent een structuurprobleem doordat vraag en aanbod niet meer op elkaar aansluiten. De verbijsrecreatiesector is een belangrijke voor de regio in termen van ondernemerschap, investeringen, werkgelegenheid en directe en indirecte bestedingen van bezoekers. Een kwaliteits en innovatieslag is een essentiële opgave voor de sector. R: Een gedragen uitvoeringsprogramma, waarin concrete stappen worden gezet tot uitvoering.</p>	<p>Werkgroep WF van start en we zijn bezig met voorbereiding inventarisatie. Voor Kop van NH heeft regio zelf bestuursopdracht geformuleerd met uitdraag extern bureau. Andre regio's willen zelfde aanpak en inzet als voor WF Dit wordt nu verwerkt en ingepland en is hopelijk haalbaar binnen beschikbare capaciteit.</p>	



Activiteit	Doelstelling / Resultaat D/R	Stand van zaken	
Het Ontwikkelingsbedrijf pakt net als bij andere gebiedsgerichte activiteiten als bijvoorbeeld bij de Glastuinbouw de rol van procescoördinator.			
<p>16. <i>Waterrecreatie en toerisme</i> Activiteiten: Projectleiderschap, dat wil zeggen in nauwe samenwerking met vertegenwoordigers van gemeenten vormgeven van:</p> <ul style="list-style-type: none"> <li>- Het verbinden van lokale initiatieven; samenwerking tussen lokale initiatieven.</li> <li>- Zichtbare marketing .</li> </ul>	<p>D: Waterrecreatie en toerisme brengt veel economische kansen en groeimogelijkheden mee voor ondernemers. Het Ontwikkelingsbedrijf signaleert kansen voor de regio, maar tegelijkertijd ook overlap in activiteiten en initiatieven. In 2014 is met het project waterrecreatie gestart. De inzet is daarbij gericht op versteviging van de concurrentiepositie van ondernemingen en als directe input in Destinatie marketing.</p> <p>Denk aan vaarroutes, beweg- en vaarwijzing, (uniforme) betaalsystemen, combineren van havenfaciliteiten en camperplaatsen en WIFI ontsluiting.</p> <p>R: Kwaliteitsverbetering en een beter zichtbaar product.</p>	<ul style="list-style-type: none"> <li>• Enquêteresultaten worden uitgewerkt.</li> <li>• Met diverse partijen worden vervolgacties voorbereid c.q. benoemd.</li> <li>• Loopt door.</li> </ul>	
<p>17. <i>Samenwerking, clustering en innovatie</i> Activiteiten: Organiseren van samenwerkingsverbanden door organiseren van kennisbijeenkomsten.</p>	<p>D: Versteviging concurrentiepositie toeristische sector d.m.v. samenwerking, clustering en innovatie. In 2014 zijn/worden bijeenkomsten georganiseerd omtrent thema's waar een behoefte cq. draagvlak voor bestaat bij ondernemers (VB: De Rijk, Bergen, Julianadorp/Den Helder). Deze activiteit wordt doorgezet naar 2015. Thema's die worden opgepakt zijn zorgtoerisme als nieuwe markt en onderzoeken kansen samenwerking met de metropoolregio.</p> <p>R: Verbeterde concurrentiepositie van de sector dat wil zeggen regionale marketing en nieuwe productcombinaties.</p>	<ul style="list-style-type: none"> <li>• Draagvlak bij ondernemers voor opleiding ROC wordt onderzocht.</li> <li>• Actie i.s.m. WBG wordt uitgewerkt (betreft clustering toeristische bedrijven).</li> </ul>	
Health			
<p>18. <i>MKB domotica</i> Activiteiten: Opzetten en uitvoeren van programma.</p>	<p>D: De decentralisatie van de zorg heeft tot gevolg dat de lokale overheid gekoppeld aan de bezuinigingsopgave zoekt naar vormen van slimme zorg. Domotica gaat hierbij een belangrijke rol spelen. Dit vraagt om (forse) investeringen in de gebouwde omgeving. Holland Health ontwikkelt programma's om het MKB bij deze ontwikkelingen te betrekken.</p> <p>R: Kennis bij het regionale MKB en investeringen in slimme zorg(concepten). Dit is nog niet nader te preciseren omdat opdrachtgever daar nog geen uitgekristalliseerde ideeën over heeft.</p>	<p><i>On hold in verband met wegvallen financiële bijdrage Bergen.</i></p>	

Op schema  
 Begonnen  
 Geen stappen gezet  
 Afgerond  
 Aandachtspunten



Activiteit	Doelstelling / Resultaat D/R	Stand van zaken	
19. <i>Facilitatie Bestuur Holland Health</i> Activiteiten: Voeren van financiële cluster administratie, ondersteunen bestuursvergaderingen.	D: Holland Health is een relatief klein cluster met beperkte bestaffing. Het Ontwikkelingsbedrijf ondersteunt Holland Health. R: Continuïteit clusterorganisatie.	Facilitatie loopt door; ondersteuning bij businesscase trialcenter.	
<b>Overige Activiteiten:</b>			
20. <i>Intersectoraal</i> Het Ontwikkelingsbedrijf onderzoekt thans samen met ECN de mogelijkheden van crossectorale innovaties. Daartoe zijn in 2014 een aantal expertmeetings rond de thema's agri-food, water en energie georganiseerd onder de titel Stress Nexus. Activiteiten: Projectcoördinator intersectorale projecten.	D: Crossectorale innovaties en investeringen in het bedrijfsleven (afhankelijk van bijeenkomsten in 2014). R: Samenwerking tussen ondernemers uit verschillende sectoren, waardoor innovaties ontstaan.	<ul style="list-style-type: none"> <li>• Inleiding bij ECN; lunchcollege.</li> <li>• 1 concreet project wordt nader uitgewerkt (water, inundatie en voedsel).</li> <li>• Intensieve samenwerking met ECN op het gebied van innovatieprojecten in de regio. (IDEA, OFFGRID, Energy innovation Park).</li> <li>• Samen met gemeente Schagen onderzoeken mogelijkheden bedrijvenpark ECN.</li> </ul>	
21. <i>Detailhandel</i> Activiteiten: Programmamanagement.	D: In het najaar van 2014 wordt gestart met een pilot gebiedsontwikkeling detailhandel Castricum Centrum. Deze pilot zal ongetwijfeld in 2015 doorlopen. Op basis van de uitkomsten van de pilot zal worden besloten of het Ontwikkelingsbedrijf nieuwe projecten op pakt. R: Een gedragen uitvoeringsprogramma.	<ul style="list-style-type: none"> <li>• Startbijeenkomst met ondernemers geweest.</li> <li>• Er is voldoende draagvlak bij ondernemers voor volgende stap. Dit betreft meer concrete inventarisatie van problematiek op schaal van de ondernemingen.</li> <li>• Enquête is uitgezet en individuele gesprekken gepland.</li> <li>• Enquêtes komen inmiddels binnen met goede respons.</li> <li>• Resultaten komen naar verwachting tweede kwartaal.</li> </ul>	
22. <i>Composieten</i> Activiteiten: Ontwikkelen en aanvragen EFRO subsidie, opstarten programma.	D: Noord-Holland Noord kent een kleine maar bijzonder innovatieve composietensector. Met de uitkomsten van het EFRO programma is in 2014 gewerkt aan een vervolg daarop. Doel is verdere innovatie en ketenversterking. Circa 30 bedrijven willen participeren. R: Een vervolg op composiet 1.0.	<ul style="list-style-type: none"> <li>• EFRO-aanvraag is afgerond. Intentieverklaringen ondernemers komen binnen.</li> <li>• EFRO aanvraag is ingediend.</li> </ul>	
23. <i>Nautische bedrijven</i> Activiteiten: Onderzoeken mogelijkheden clustervorming.	D: Noord-Holland Noord kent veel innovatieve jachtwerven. De samenwerking en positionering van dit kleine cluster is beperkt. R: Plan van aanpak, afhankelijk van draagvlak bedrijfsleven.	<i>On hold in verband met wegvallen financiële bijdrage Bergen. Mogelijk re-activatie in verband met Westfriese ambities.</i>	
24. <i>Maakindustrie</i> Activiteiten: Organiseren van samenwerking.	D: De maakindustrie is een belangrijke sector in Noord-Holland Noord. Bedrijven onderzoeken de mogelijkheden van een leanproject. R: Meer innovatie in de sector.	<i>On hold in verband met wegvallen financiële bijdrage Bergen.</i> In kader van smart-industries strategie wordt gekeken of toch stappen kunnen worden gezet. Contact met Metaalunie is gelegd. ONHN is lid van de Stuurgroep Smart Industries Noordvleugel. Samen met de Noordvleugel partners is opdracht gegeven voor het opstellen van een actieagenda Smart Industries Noordvleugel. ONHN coördineert de regio inbreng.	



Activiteit	Doelstelling / Resultaat D/R	Stand van zaken	
<p>25. POP/Leader (CLLD) Activiteiten: - Ondersteunen projectindieners bij projectaanvragen. - Faciliteren van de Plaatselijke Groep van Leader. - Financiële en inhoudelijke verantwoording van subsidieprogramma Leader. - Communicatie.</p>	<p>D: Versterken economie en dynamiek in de Kop van Noord-Holland door kleinschalige bottom-up projecten te stimuleren die bijdragen aan de regionale Ontwikkelingsstrategie. R: Projecten die mede met EU subsidie gerealiseerd kunnen worden en waarmee investeringen in de Kop van Noord-Holland tot stand komen. Hefboomeffect: Publiek/private investeringen worden verdubbeld met Europees geld. Projecten dragen bij aan nieuwe werkgelegenheid en behoud van werkgelegenheid.</p>	<ul style="list-style-type: none"> <li>Plaatselijke groep is geformeerd.</li> <li>Lokale Ontwikkelingsstrategie is op 1 april ingediend bij Provincie NH.</li> </ul>	
<p>3.3 Deelproject 3: Facilitatie Het Ontwikkelingsbedrijf is de enige organisatie die op Noord-Holland Noord niveau sectorbreed acteert. De afgelopen twee jaar heeft dat ertoe geleid dat verschillende keren een beroep op de organisatie is gedaan als het gaat om het organiseren en bijeen brengen en ook het adviseren op verschillende terreinen. In veel gevallen niet in projectvorm te gieten, maar toch zodanig substantieel dat er uren en budget voor dient te worden gereserveerd. Te benoemen zijn in ieder geval:</p>			
<ul style="list-style-type: none"> <li>Kenniswerkplaats.</li> <li>Cockpit overleg.</li> <li>Ondersteunen en uitvoeren Europastrategie.</li> <li>Assistentie bij formuleren subsidieaanvragen.</li> <li>Advisering gemeenten bestuurlijk en ambtelijk (invulling account).</li> <li>Organisatiefinanciering.</li> <li>Ondersteunen en uitvoeren aanvragen nieuwe WED en mogelijk HIRB.</li> </ul>		<p>Kenniswerkplaats:</p> <ul style="list-style-type: none"> <li>Verwachting is dat aantal studenten wordt gerealiseerd.</li> <li>Discussie over verzelfstandiging loopt.</li> <li>Wordt nu gewerkt aan midterm review.</li> </ul> <p>Op alle andere genoemde terreinen zijn verschillende activiteiten ontplooid.</p> <ul style="list-style-type: none"> <li>Europastrategie.</li> <li>Assistentie bij subsidie aanvragen, bijvoorbeeld Achteroever.</li> <li>Organisatiefinanciering: gesprek met provincies leidt tot nieuwe aanpak.</li> <li>Inleiding Energy Board over financiering.</li> </ul>	
<p><b>Extra activiteiten:</b></p>			
<p>Online ontwikkelen van overzicht met verzamelde data van de jachthavens- en camperplaatsenkaart als onderdeel van het totaal toeristisch aanbod.</p> <p>Activiteit op verzoek van de Stichting Ondersteuning Bedrijvigheid NHN.</p>	<p>Om ontwikkelingen in de regio te stimuleren op het gebied van de vrijetijdseconomie is overzicht en monitoring van het aanbod noodzakelijk. Online presenteren in de vorm van een website van de data van de jachthaven en camperplaatsenkaart uit 2014. Activiteiten om de verzamelde data voor de overzichtskaarten te borgen en zo mogelijk te benutten voor (potentiële) bezoekers.</p>	<ul style="list-style-type: none"> <li>Uitvraag geformuleerd en offertes aangevraagd.</li> <li>Onderzoek databases is opgestart.</li> </ul>	
<p>Destinatiemarketing DMO.</p>		<p>Op verzoek van de regio coördineert en faciliteert ONHN de kwartiermaker DMO. Extra middelen zijn beschikbaar gesteld.</p>	